

evOLUTION[®]

R255

SMS-DB

R255

SMS-DB +

Návod k použití

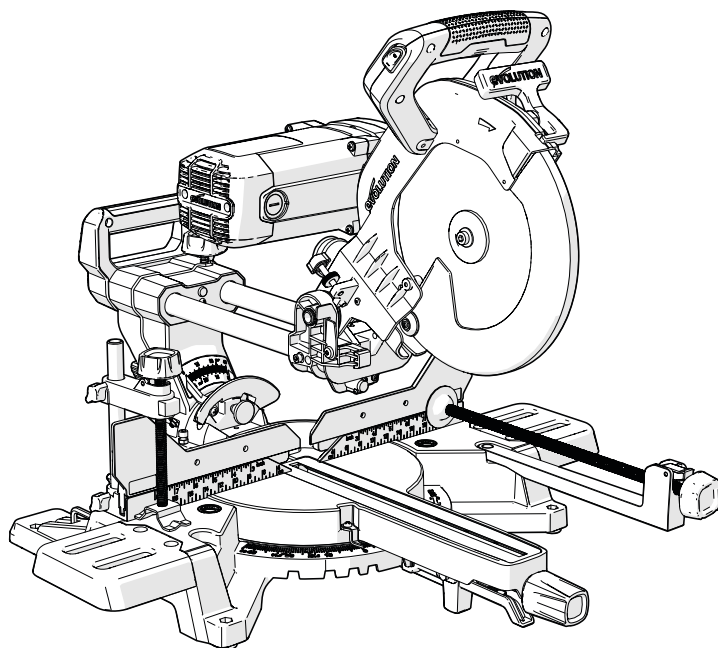

G82438285



5490



Intertek
5012207



OBSAH

Úvod	3	Kontrola & Nastavení	27
Záruka	3	Úkosové úhly	28
Specifikace zařízení	4	Nastavení zarážky zkosení na 0°	28
Bezpečnostní štítky & Symboly	6	Nastavení ukazatele zkos. na 0°	28
Předpokládané použití zařízení	6	Nastavení zarážky zkosení na 45°	28
Zakázané použití zařízení	6	Nastavení vodící lišty	29
		Hlubková zarážka	29
Bezpečnostní opatření	6	Nastavení ukazatele úkosu	29
Bezpečnost při práci s elektrikou	6	Horní posuvná sekce vodící lišty	29
Vnější použití	7	Laser	29
Všeobecné bezpečnostní pokyny	7	Bezpečnost laseru	30
Zvláštní bezpečnostní pokyny	8	Nastavení laseru	31
Bezpečnost kotouče	10	Trvalá montáž pokosové pily	31
Zdravotní rady	10	Na použití k přenosu	31
Osobní ochranné prostředky (OOPP)	10	Upínací svorka	32
Bezpečný provoz	10	Přední svorka	32
Provádějte řezy správně a bezpečně	11		
Další bezpečnostní rady	11	Návod k obsluze	33
		Polohování těla a rukou	33
Začínáme	12	Špínač Zap/Vyp	33
Rozbalování	12	Příprava na řez	33
Sériové č. / Kód šarže	13	Řezání malých částí	33
Doplňkové příslušenství	13	Posuvný řez	34
Dodávané položky	14	Pokosový řez	34
Přehled stroje	15	Úkosový řez složený řez	35
Schéma montáže	17	Řezání ozdobných lišt	35
Schéma nastavení pily	19	Řezání ohnutého materiálu	35
Schéma používání pily	20		35
		Volitelné příslušenství Evolution	36
Montáž a příprava	24		
Potřebné nástroje	24	Údržba	36
		Napnutí hnacího řemene	37
Instalace kotouče	26	Výměna hnacího řemene	37
Modely - Severná Amerika	26	Ochrana životního prostředí	37
Modely z jiných krajín	27		
		Bezpečnostní kontroly montáže	38
		Závěrečná bezpečnostní kontrola	38
		EC Prohlášení o shodě	39

(1.3) Důležité informace

Přečtěte si pozorně a úplně tyto provozní a bezpečnostní pokyny. Pokud si nejste jistí čímkoli v souvislosti s používáním tohoto zařízení, pro vlastní bezpečnost navštivte příslušnou technickou linku pomoci, které číslo najdete na webových stránkách Evolution Power Tools.

V naší organizaci provozujeme několik linek pomoci, ale technická pomoc je k dispozici i od vašeho dodavatele.

ZÁRUKA

(1.4) Gratulujeme vám k zakoupení produktu Evolution Power Tools.

Zákazník je povinný doručit do servisu stroj/zařízení s kotoučem, který byl použitý v momentu poruchy stroje /zařízení.

V opačném případě nemusí být výrobcem /prodejcem reklamace uznána. Evolution Power Tools v době 24-měsíční záruční doby (od data nákupu zařízení) opraví a vymění jakékoli chybné části zařízení. Toto pravidlo neplatí, pokud se produkt nepoužíval podle instrukcí v návodu k použití nebo byl náhodně poškozený, či nesprávně používán. Tato záruka se nevztahuje na zařízení nebo komponenty, které byly vyměněné, změněné nebo modifikované jakýmkoli způsobem, případně byly používány za hranicemi doporučených specifikací a kapacit.

Elektrické komponenty odpovídají záruční době konkrétního výrobce. Společnost si vyhrazuje právo na opravu nebo výměnu částí zařízení stejnými nebo jinými součástkami. Na řezný kotouč se nevztahuje záruční doba. Evolution Power Tools nenese odpovědnost za ztrátu nebo poškození vyplývající přímo nebo nepřímo z používání produktu případně z jakéhokoli jiného důvodu. Žádný zástupce, zaměstnanec nebo agent Evolution Power Tools produktů není autorizovaný na ústní posouzení způsobilosti zařízení nebo na odstoupení od předcházejících podmínek prodeje a ani se nesmí ústně zavazovat ve jméno společnosti Evolution Power Tools. Otázky o limitované záruce produktu směřujte přímo na vedení společnosti nebo na uvedené číslo Helpline.

Upřímně Vám děkujeme za výběr produktu společnosti Evolution Power Tools.

SPECIFIKACE ZAŘÍZENÍ	UK/EU/AU	
	R225SMS-DB	R225SMS-DB+
Model č:	053-0001,053-0002, 053-0003	053-0001A, 053-0002A, 053-0003A, 053-0011
Motor (220-240V ~ 50 Hz)	2000W	2000W
Motor (110V ~ 50 Hz)	1600W	1600W
Rychlost (bez zátěže)	2600 min ⁻¹	2600 min ⁻¹
Hmotnost (netto)	16.5kg	18.3kg
Průměr otvoru pro prach	35mm	35mm
Napájecí kabel	3m	4m

KAPACITA ŘEZÁNÍ	R225SMS-DB	R225SMS-DB+
Deska z měkké ocele - maximální tloušťka	6mm	6mm
Část z měkké ocele - maximální tloušťka stěny (50 mm část z měkké ocele)	3mm	3mm
Dřevo - maximální tloušťka	300 x 80 mm	300 x 90 mm

POKOS	ÚKOS	R225SMS-DB	R225SMS-DB+
0°	0°	300mm x 80mm	300mm x 90mm
0°	45° doleva	300mm x 46mm	300mm x 52mm
0°	45° doprava	300mm x 27mm	300mm x 34mm
45°	0°	212mm x 80mm	212mm x 90mm
45°	45° doleva	212mm x 46mm	212mm x 52mm
45°	45° doprava	212mm x 27mm	212mm x 34mm
45°	0°	212mm x 80mm	212mm x 90mm

SPECIFIKACE KOTOUČE	R225SMS-DB	R225SMS-DB+
Průměr	255mm	255mm
Počet zubů	24	28
Otvor	25.4mm	25.4mm
Zářez	2mm	2mm

LASER	
Třída laseru	Třída 2
Zdroj	Laserová dioda
Výstupní výkon laseru (Max)	≤1 mW
Vlnová délka (Nm)	650

ÚDAJE O EMISI HLUKU*	
Akustický tlak L _{PA} (Bez zátěže)	110V: 96,4 dB(A) / 220-240V~ 96,9 dB(A)
Akustický tlak L _{WA} (Bez zátěže)	110V: 109,4 dB(A) / 220-240V~ 109,9 dB(A)
Míra nespolehlivosti, K _{PA} & K _{WA}	K=3 dB(A)

*Zkouška emisí hluku podle EN 62841-1 & EN 62841-3-9.

VAROVÁNÍ: Emise hluku po dobu skutečného používání elektrického nářadí se mohou lišit od deklarovaných hodnot v závislosti na způsobu, jakým se nářadí používá, především na tom, jaký druh obrobku se zpracovává.

VÝSTRAHA: Potřeba identifikovat bezpečnostní opatření na ochranu obsluhy, které jsou založené na odhadu expozice ve skutečných podmínkách používání (berte do úvahy všechny části pracovního cyklu, jako jsou časy, když je zařízení vypnuté a kdy je nečinné - kromě času spuštění).

		SEVERNÍ AMERIKA	
SPECIFIKACE ZAŘÍZENÍ		R225SMS-DB	R225SMS-DB+
Model č.:		053-0004	053-0004A
Motor (120V ~ 60 Hz)		15A	15A
Rychlost (bez zátěže)		2600 rpm	2600 rpm
Hmotnost (netto)		36.3lb	40.3lb
Průměr otvoru pro prach		1 -3/8 In	1 -3/8 In
Napájecí kabel		10ft	13ft
KAPACITA ŘEZÁNÍ		R225SMS-DB	R225SMS-DB+
Deska z měkké ocele - maximální tloušťka		1/4 In	1/4 In
Část z měkké ocele - maximální tloušťka stěny (2 in část z měkké ocele).		1/8 In	1/8 In
Dřevo - maximální tloušťka		11-3/4 In x 3-1/2 In	11-3/4 In x 3-1/2 In
POKOS	ÚKOS	R225SMS-DB	R225SMS-DB+
0°	0°	12 In x 3-1/8 In	12 In x 3-1/2 In
0°	45° doleva	12 In x 1-7/8 In	12 In x 2-1/16 In
0°	45° doprava	12 In x 1 In	12 In x 1-1/4 In
45°	0°	8-3/8 In x 3-1/8 In	8-3/8 In x 3-1/3 In
45°	45° doleva	8-3/8 In x 1-7/8 In	8-3/8 In x 2-1/16 In
45°	45° doprava	8-3/8 In x 1 In	8-3/8 In x 1-1/4 In
45°	0°	8-3/8 In x 3-1/8 In	8-3/8 In x 3-1/2 In
SPECIFIKACE KOTOUČE		R225SMS-DB	R225SMS-DB+
Průměr		10 In	10 In
Počet zubů		24	28
Otvor		1 In	1 In
Zářez		5/64 In	5/64 In
LASER			
Třída laseru		Třída2	
Zdroj laseru		Laserová dioda	
Výstupní výkon laseru(Max)		≤1mW	
Vlnová délka (Nm)		650	
ÚDAJE O EMISI HLUKU*			
Akustický tlak LPA (Bez zátěže)		110V: 95,8 dB(A) / 220-240V~ 95,8 dB(A)	
Akustický tlak LWA (Bez zátěže)		110V: 108,8 dB(A) / 220-240V~ 108,8 dB(A)	
Míra nespolehlivosti, K _{PA} & K _{LWA}		K=3 dB(A)	

*Zkouška emisí hluku podle EN 62841-1 & EN 62841-3-9.

(1.8) ZNAČKY & SYMBOLY

UPOZORNĚNÍ: Nepoužívejte toto zařízení, pokud chybí nebo jsou poškozeny výstražné štítky nebo štítky s pokyny. Pokud potřebujete náhradní štítky, obraťte se na společnost Evolution.

Poznámka: V návodu nebo na výrobku se mohou zobrazit všechny nebo některé z následujících symbolů.

Symbol	Popis
V	Volt
A	Ampér
Hz	Hertz
min ⁻¹ (RPM)	Otáčky za min.
~	Střídavý proud
n ₀	Rychlost bez zatížení
	Noste ochranné brýle
	Chraňte si sluch
	Nedotýkat se rukou
	Noste ochranu proti prachu
	Noste ochranu rukou
	CE certifikace
 Intertek 5012207	ETL certifikace
 5490	RCM) Značka shody s předpisy pro elektrické a elektronické zařízení. Austrálie / Nový Zéland
	Euroazijská značka shody (EAC), Euroazijská celní unie
	Zacházení s elektrickým a elektronickým odpadem
	Přečtěte si manuál
	POZOR
	Pozor, laser!
	Dvojitá izolační ochrana
	Pojistka
	Triman - Sběr odpadu & Recyklace

PRO VŠECHNY DVOJITĚ IZOLOVANÉ ZAŘÍZENÍ

1. Náhradné díly

Při údržbě používejte pouze identické náhradné díly.

2. Polarizované zástrčky

Toto zařízení má polarizovanou zástrčku (jeden kotouč je širší než druhý), aby se snížilo riziko úrazu elektrickým proudem. Tato zástrčka se dá zapojit do polarizované zásuvky pouze jedním způsobem. Pokud zástrčka nezapadne do zásuvky úplně, otočte ji. Když to stále není možné, kontaktujte kvalifikovaného elektrikáře a nainstalujte zásuvku správně. Neměňte zástrčku žádným způsobem.

ZAMÝŠLENÉ POUŽITÍ TOHTO PRODUKTU

POUZE PRO NĚKTERÉ AMERICKÉ MODELY/ VÝSTRAHA: Tento výrobek je vícesložková posuvná pokosová pila a byla navržena na použití s originálními kotouči Evolution určenými pro tento stroj. Používejte jen kotouče určené k použití v tomto stroji nebo ty, které jsou speciálně doporučené společností Evolution Power Tools Ltd.

Pokud je zařízení vybaveno příslušným kotoučem, může se použít k řezání:

- Dřeva, výrobků ze dřeva (MDF, dřevotřísky, překližky, laťovky, desek, atd.)
- Dřeva s hřebíky, 50 mm ocelové části z měkké oceli se stěnou 3 mm při HB 200-220,
- 6mm části z měkké oceli při HB 200-220.

Poznámka: Dřevo obsahující negalvanizované hřebíky nebo šrouby se dá opatrně řezat.

Poznámka: Nedoporučuje se k řezání galvanizovaných materiálů nebo dřeva s galvanizovanými hřebíky. **Řezání pozinkované oceli může snížit životnost kotouče.**

ZAKÁZANÉ POUŽITÍ ZAŘÍZENÍ

UPOZORNĚNÍ: Tento výrobek je ručně ovládaná řezací pila a může se používat jen na tento účel. Nesmí se žádným způsobem upravovat ani používat k napájení jiného zařízení nebo k pohonu jiného příslušenství, jak je uvedeno v tomto návodu k použití.

(1.13) UPOZORNĚNÍ: Tento produkt není určený k používání osobami (včetně dětí) se sníženou fyzickou kapacitou nebo mentálními schopnostmi, nedostatkem zkušeností a znalostí, pokud osoba odpovědná za jejich bezpečnost, a která je způsobilá k bezpečnému používání produktu, neposkytuje patřičný dohled nebo pokyny týkající se bezpečného používání zařízení.

BEZPEČNOSTNÍ OPATŘENÍ

(1.14) ELEKTRICKÁ BEZPEČNOST

Tento produkt je vybaven správnou uzemněnou zástrčkou a síťovým přívodem pro určený trh. Pokud je napájecí kabel poškozený, musí se vyměnit za speciální kabel nebo sestavu dostupnou od výrobců nebo jejich servisních zástupců.

Ke zvýšení ochrany použijte zařízení na zbytkový proud (R.C.D.), které přeruší napájení, pokud svodový proud překročí 30 mA po dobu 30 ms. Před použitím vždy zkontrolujte činnost zařízení na zbytkový proud (R.C.D.).

(1.15) POUŽITÍ V EXTERIÉRU

UPOZORNĚNÍ: Pokud se má tento produkt používat venku, neměl by být z důvodu vaší ochrany vystavený dešti ani vlhkému prostředí. Neumísťujte ho na vlhké povrchy. Pokud je k dispozici, použijte čistý a suchý pracovní stůl. Ke zvýšení ochrany použijte zařízení na zbytkový proud (R.C.D.), které přeruší napájení, když svodový proud překročí 30 mA po dobu 30 ms. Před použitím vždy zkontrolujte činnost zařízení na zbytkový proud (R.C.D.).

Pokud je vyžadován prodlužovací kabel, musí být vhodný k použití venku a musí být takto označený. Při používání prodlužovacího kabelu byste měli postupovat podle pokynů výrobce.

(2.1) VŠEOBECNÉ POKYNY PRO BEZPEČNOST ELEKTR. NÁŘADÍ

VAROVÁNÍ: Při používání elektrického nářadí byste měli vždy dodržovat základní bezpečnostní opatření, abyste snížili riziko požáru, úrazu elektrickým proudem a zranění osob, včetně následujících opatření.

Poznámka: Toto elektrické nářadí by nemělo být zapnuto nepřetržitě a po dlouhou dobu.

VÝSTRAHA: Před pokusem o provoz tohoto produktu si přečtěte všechny bezpečnostní varování a pokyny a uschovejte je.

Nedodržení varování a pokynů může mít za následek úraz elektrickým proudem, požár nebo vážné zranění.

USCHOVEJTE VŠECHNY UPOZORNĚNÍ A POKYNY PRO BUDOUCÍ POUŽITÍ

Pojem „elektrické nářadí“ ve výstrahách se vztahuje na vaše elektrické nářadí napájené ze sítě (s přírodním kabelem) nebo akumulátorové nářadí (bez napájecího kabelu).

(2.2) 1. Všeobecné varování k bezpečnosti -

Bezpečnost na pracovišti

- i) **Udržujte pracovní prostor čistý a dobře osvětlený.** Nepořádek nebo tmavé oblasti způsobují nehody.
- ii) **Nepoužívejte elektrické nářadí ve výbušném prostředí, například v přítomnosti hořlavých kapalin, plynů nebo prachu.** Elektrické nářadí vytváří jiskry, které mohou zapálit prach nebo výpary.
- c) **Po dobu práce s elektrickým nářadím držte děti a ostatní přítomné osoby mimo dosahu.** Rozptýlení může způsobit ztrátu kontroly.
- d) **Nepoužívejte v uzavřených místnostech.**

(2.3) 2. Všeobecné varování k bezpečnosti

nářadí [Elektrická bezpečnost]

- i) **Zástrčky musí odpovídat zásuvce. Nikdy zástrčku žádným způsobem neupravujte. Nepoužívejte žádné adaptéry s uzemněnými produkty.** Nemodifikované zástrčky a odpovídající zásuvky snižují riziko úrazu elektrickým proudem.
- ii) **Zabraňte kontaktu osoby s uzemněnými povrchy, jako jsou trubky, radiátory, sporáky a ledničky.** Když je vaše tělo uzemněné, existuje zvýšené riziko úrazu elektrickým proudem.
- c) **Produkt nevystavujte dešti ani vlhku.** Voda vstupující do produktu zvyšuje riziko úrazu elektrickým proudem.

d) **Šňůru netahejte. Kabel nikdy nepoužívejte k přenášení, tahání nebo odpojování el. nářadí. Kabel udržujte mimo dosahu tepla, oleje, ostrých hran nebo pohyblivých částí.** Poškozené nebo zamožené kabely zvyšují riziko úrazu elektrickým proudem.

e) **Při používání produktu venku použijte prodlužovací kabel vhodný k použití venku.** Použití kabelu vhodného na venkovní použití snižuje riziko úrazu.

f) **Pokud je nevyhnutelné používat zařízení ve vlhkém prostředí, použijte zdroj chráněný proudovým chráničem (RCD).** Použití RCD snižuje riziko úrazu elektrickým proudem.

(2.4) 3) Všeobecná varování o bezpečnosti produktu [Osobní bezpečnost].

- a) **Při obsluze elektrického nářadí budete ostražiti, soustředte se na vykonávanou činnost. Nepoužívejte elektrické nářadí, když jste unavení nebo pod vlivem drog, alkoholu nebo léků.** Nepozornost při používání nářadí může způsobit vážné zranění osob.
- b) **Používejte osobní ochranné prostředky. Vždy noste ochranu očí.** Ochranné vybavení, jako jsou protiprachové masky, protismyková bezpečnostní obuv, přilba nebo ochrana sluchu, které se používají za vhodných podmínek, snižují riziko zranění osob.

c) **Zabraňte neúmyslnému spuštění.** Před připojením k napájecímu zdroji nebo akumulátoru, zdvihnutím nebo přenášením nářadí se ujistěte, že je vypínač v poloze vypnuto. Přenášení elektrického produktu s prstem na vypínači nebo napájení elektrického nářadí, které je zapnuté, způsobuje nehody.

d) **Před zapnutím elektrického nářadí odstraňte všechny nastavovací klíče.** Klíč nebo nástroj připojený k rotující části elektrického nářadí může způsobit zranění osob.

e) **Nepřeceňujte se. Vždy udržujte správnou polohu a rovnováhu.** Umožní vám to lepší ovládní elektrického nářadí v neočekávaných situacích.

f) **Správně se oblečte. Nenoste volný oděv nebo šperky. Vlasy, oděv a rukavice udržujte mimo dosah pohyblivých částí.** Pohybující se části mohou zachytit uvolněné oblečení, šperky nebo dlouhé vlasy.

g) **Pokud jsou k dispozici přípojné zařízení na odsávání a zachytávání prachu, ujistěte se, že jsou připojené a správně používané.** Použití těchto zařízení může snížit nebezpečí spojené s výskytem prachu.

h) **Při řezání kovu by se před manipulací měly používat rukavice, aby se zabránilo spálení horkým kovem.**

i) **Rukojeti a uchopovací povrchy udržujte suché, čisté a bez oleje a mastnoty. Kluzká držadla a úchopy neumožňují bezpečnou manipulaci a kontrolu nad nářadím v neočekávaných situacích.**

(2.5) **4) Všeobecné varování. [Používání a péče o elektrické nářadí].**

i) **Elektrické nářadí nestlačujte násilím. Používejte produkt správně.** Správně zvolené elektrické nářadí udělá práci lépe, bezpečněji a rychleji a k účelu, pro který bylo navrženo.

ii) **Nepoužívejte produkt, pokud ho vypínač nezapne nebo nevypne.** Jakékoli elektrické nářadí, které není možné ovládat pomocí vypínače, je nebezpečné a musí se opravit.

c) **Před jakýmkoli nastavením, výměnou příslušenství nebo uložením nářadí, ho odpojte od zdroje napájení nebo akumulátoru.** Takové preventivní bezpečnostní opatření snižují riziko náhodného spuštění elektrického nářadí.

d) **Nepoužívané elektrické nářadí skladujte mimo dosahu dětí a nedovolte osobám, které nejsou seznámené s produktem nebo těmito pokyny, aby s nářadím pracovaly.** Elektrické nářadí je v rukou nekalifikovaných uživatelů nebezpečné.

v) **Údržba elektrického nářadí. Zkontrolujte, zda pohyblivé části jsou správně zarovnané nebo pevně spojené, nejsou zlomené a jestli nejsou splněné další podmínky, které mohou ovlivnit činnost elektrického nářadí. Když je nářadí poškozené, nechejte ho před použitím opravit.** Mnohé nehody jsou způsobeny špatně udržovaným elektrickým nářadím.

vi) **Řezné nástroje udržujte ostré a čisté.** Správně udržované řezné nástroje s ostrými řeznými hranami se méně pravděpodobně pokazí lehkěji se ovládají.

vii) **Elektrické nářadí, příslušenství, nástavce apod. používejte v souladu s těmito pokyny, berte do úvahy pracovní podmínky a práci, kterou máte provést.** Používání elektrického nářadí k jiným účelům, než je určeno, by mohlo vést k nebezpečné situaci.

viii) **Rukojeti a uchopovací povrchy udržujte suché, čisté a bez oleje a mastnoty.**

Kluzká držadla a uchopovací povrchy neumožňují bezpečnou manipulaci a kontrolu nad nářadím v neočekávaných situacích.

(2.6) **5) Všeobecná varování o bezpečnosti elektrického nářadí (Servis) a Nechejte nářadí opravovat kvalifikovanou opravnou, která používá pouze identické náhradní díly.** Tím se zabezpečí zachování bezpečnosti elektrického nářadí. Když je napájecí kabel tohoto elektrického nářadí poškozený, musí se vyměnit za speciální napájecí kabel dostupný prostřednictvím servisní organizace.

(3.5) **SPECIF.BEZPEČ.POKOSOVÉ PILY**

- **Nepoužívejte kotouče vyrobené z vysokorychlostní ocele.**
- **Pilu používejte jen s ochrannými kryty, které jsou v dobrém provozním stavu a řádně udržované a na svém místě.**
- **Vždy dobře připevněte obrobky ke stolu.**

a) **Pokosové pily jsou určeny k řezání dřeva nebo výrobků podobných dřevu, nemohou se používat s řeznými kotouči na řezání železných materiálů, jako jsou tyče, pruty, kolíky, atd. Abrazivní prach způsobuje zaseknutí pohyblivých částí jako je například spodní kryt. Jiskry z brusného řezání mohou spálit spodní kryt, zářezovou vložku a další plastové části.**

b) **Vždy, když je to možné, obrobek upevněte do svorky. Když držíte obrobek rukou, musíte mít ruku vždy nejméně 150 mm od obou stran pilového listu. Nepoužívejte tuto pilu na řezání kusů, které jsou příliš malé na to, aby byly bezpečně uchyceny nebo drženy rukou.** Pokud je vaše ruka umístěna příliš blízko kotouče, existuje zvýšené riziko zranění kontaktem s kotoučem.

c) Obrobek musí být nehybný a upnutý nebo držený proti ploše i stolu. Nevkládejte obrobek do kotouče ani ho nijak neřežte. Nepřípevněné nebo pohybující se obrobky by se mohly při vysokých rychlostech hýbat a způsobit zranění.

d) Posouvejte pilu přes obrobek. Netahejte pilu přes obrobek. Pokud chcete udělat řez, zdvihnete pilovou hlavu a vytáhněte ji přes obrobek bez řezání, nastartujte motor, stlačte pilovou hlavu směre dolů a pilu přetlačíte přes obrobek. Řezání při tažném zdvihu pravděpodobně způsobí, že kotouč pily stoupá na vrch obrobku a může neočekávaně posunout kotouč směrem k obsluze. **POZNÁMKA:** Výše uvedené upozornění neplatí pro jednoduchou pokosovou pilu a pokosové rameno. **e) Nikdy nekladte ruku před zamýšlenou linii řezu ani před ani za pilovým kotoučem.** Podepřením

tj. obrobku držení i křížem obrobku na levé straně kotouče levou rukou nebo naopak, je velmi nebezpečné.

vi) Po dobu otáčení kotouče nesahejte rukou blíže než 150mm z kterékoliv strany pilového kotouče, abyste odstranili zbytky dřeva nebo z jiných důvodů. Blízkost pilového kotouče k vaší ruce nemusí být evidentní a může dojít k vážnému zranění.

vii) Před řezáním obrobek zkontrolujte. Pokud je obrobek ohnutý nebo zdeformovaný, upněte ho vnější vyklenutou stranou směrem k okraji. Vždy se ujistěte, že mezi obrobkem, kotoučem a stolem není podél linie řezu žádná mezera. Ohnuté nebo zdeformované obrobky se mohou kroutit nebo posouvat a při řezání mohou způsobovat vážná zranění na rotující kotouč. V obrobku by neměly být žádné hřebíky ani cizí předměty.

viii) Pilu nepoužívejte pokud stůl bude obsahovat nějaké nástroje, odřezky dřeva atd., s výjimkou obrobku. Malé zbytky nebo volné

kusky dřeva nebo jiné předměty, které při cházejí do styku s otáčejícím se kotoučem mohou odletovat vysokou rychlostí.

Vícenásobně stohované obrobky nemohou být přiměřeně upnuté nebo podepřené a v době řezání se mohou vázat na kotouč nebo posouvat.

j) Před použitím zkontrolujte, jestli je pokosová pila namontovaná nebo umístěna na rovném a pevném pracovním povrchu, rovná a pevná pracovní plocha snižuje riziko nestability pokosové pily.

k) Naplánujte si práci. Vždy, když změníte nastavení úhlu zkosení nebo pokosu, ujistěte se, že nastavitelné části jsou správně nastaveny tak, aby podepíraly

obrobek, a aby nezasahoval do kotouče nebo ochranného systému. Bez zapnutí nástroje na „ON“ a bez položení obrobku na plochu pohybujte kotoučem úplným simulovaným řezem, abyste se ubezpečili, že nedojde k rušení nebo nebezpečí řezání okraje.

POZNÁMKA: Výraz „zkosený“ se nevztahuje na pily bez možnosti úpravy zkosení.

l) Za obrobek, který je širší nebo delší než horní deska stolu, poskytněte přiměřenou oporu, jako jsou například prodloužený stůl, dřevěné podpory, atd. Obrobky delší nebo širší než pokosová pila sa mohou naklonit, pokud nejsou bezpečně podepřené. Když se odřezaný kus nebo obrobek pohybuje, může zdvihnout spodní ochranný kryt nebo ho odhodit do kotouče. **m) Nepoužívejte jinou osobu jako náhradu za rozšíření stolu nebo jako další podporu.** Nestabilní opora pro obrobek může způsobit, že se kotouč bude po dobu řezání vázat nebo se bude obrobek posouvat, přičemž vás a pomocníka posouvá směrem do rotujícího kotouče.

xiv) Odřezaný kus nesmí být zaseknutý ani tlačeny proti kotouči pily. Pokud je omezený, tj. pomocí dorazů délky, může se odřezaný kus zaklínit proti kotouči a prudce ho odhodit.

xv) Vždy používejte svorku nebo přípravek určený ke správnému podepření kulatého materiálu, jako jsou tyče nebo jiné pomůcky. Tyče mají tendenci se po dobu řezání kroutit, to způsobuje, že kotouč se „zasekává“ a obrobek bude tážen do kotouče.

xvi) Před kontaktem s obrobkem nechejte kotouč dosáhnout plnou rychlost. Tím se sníží riziko odhození obrobku.

xvii) Pokud se obrobek nebo kotouč zasekne, pokosovou pilu vypněte. Počkejte, dokud se všechny pohyblivé části zastaví a odpojte zástrčku od zdroje napájení nebo vytáhněte baterii. Potom uvolněte zaseknutý materiál. Pokračující řezání se zaseknutým obrobkem může způsobit ztrátu kontroly nad nářadím nebo poškození pokosové pily.

xviii) Po ukončení řezu uvolněte spínač, držte hlavu pily dole a před vytažením odřezaného kusu počkejte, dokud se kotouč nezastaví. Dotyk ruky na rotující kotouč je nebezpečný.

xix) Držte rukojeť pevně při neúplném řezání nebo při uvolňování spínače, dokud není hlava pily úplně v dolní poloze. Brzdění pily může způsobit, že se hlava pily náhle zatáhne dolů, což může způsobit zranění.

Poznámka: Výše uvedené upozornění platí jen pro pokosové pily s brzdovým systémem.

BEZPEČNOST KOTOUČŮ

VAROVÁNÍ: Rotující kotouče jsou mimořádně nebezpečné a mohou způsobit vážné zranění a amputaci. Vždy mějte prsty a ruce ve vzdálenosti nejméně 150 mm (6") od kotouče. Nikdy se nepokoušejte vytáhnout řezaný materiál, když není řezná hlava ve zdvižené poloze, kryt je úplně zavřený a kotouč se zastavil. Používejte jen kotouče, které doporučuje výrobce, a které jsou podrobně uvedeny v této příručce a splňují požadavky normy EN 847-1.

- Používejte jen originální kotouče Evolution určené pro tento nástroj.
- Nepoužívejte kotouče, které jsou poškozené nebo zdeformované, protože by se mohly rozbít a způsobit vážné zranění obsluhy nebo okolostojících osob.
- Když se tabulková vložka poškodí nebo opotřebuje, musí se nahradit stejnou vložkou, která je k dispozici od výrobce.
- Používejte jen průměr kotoučů podle značek na pile a informací o průměru otvoru a maximálním úhlu kotouče.
- V případě potřeby použijte další podpěry, abyste zajistili stabilitu obrobku.
- Vyhnete se přehřívání hrotů kotouče, a když je povolené řezání plastů, zabraňte roztavení plastu.
- Ujistěte se, že pokosová pila je vždy stabilní a bezpečná (např. připevněná ke stolu).
- Určete správný kotouč, který se má použít pro řezaný materiál.

(2.7) OCHRANA ZDRAVÍ

VAROVÁNÍ: Pokud máte podezření, že barva na površích vaší domácnosti obsahuje olovo, vyhledejte odbornou pomoc. Olověné barvy by měl odstraňovat jen odborník a sami byste se je neměli pokoušet odstranit. Hned jak se prach usadí na povrchu, může dojít k požití olova. Vystavení se i nízkým hladinám olova může způsobit nevratné poškození mozku a nervového systému. Obzvlášť zranitelné jsou malé a nenarozené děti.

(2.8) **VAROVÁNÍ:** Některé výrobky ze dřeva a dřevoviny, především MDF (dřevovláknitá deska se střední hustotou), mohou vytvářet prach, který může být nebezpečný pro vaše zdraví. Při používání tohoto přístroje doporučujeme kromě použití zařízení na odsávání prachu používat schválenou obličejovou masku s výměnitelnými filtry.

(3.6) OSOBNÍ OCHRANNÉ PROSTŘEDKY (OOP)

Noste ochranu sluchu, aby se snížilo riziko ztráty sluchu. Měli byste nosit i ochranu očí, abyste zabránili možnosti ztráty zraku v důsledku létajících třísek.

Doporučuje se také ochrana dýchacích cest, protože některé výrobky ze dřeva a dřevoviny, především MDF (dřevovláknitá deska se střední hustotou), mohou vytvářet prach, který může být nebezpečný pro vaše zdraví. Při používání tohoto stroje kromě používání zařízení na odsávání prachu doporučujeme používat schválenou obličejovou masku s výměnitelnými filtry. Při manipulaci s kotoučem nebo drsným materiálem by se měly nosit rukavice. Při manipulaci s kovovými materiály, které mohou být horké, by se měly používat rukavice odolné vůči teplotě. Doporučuje se, aby kotouče byly provozované v obalu vždy, když je to možné. Při provozu pokosové pily se nedoporučuje používat rukavice.

(3.7) BEZPEČNÝ PROVOZ

Vždy se ujistěte, že jste pro řezaný materiál vybrali správný kotouč. **Nepoužívejte** pokosovou pilu na řezání materiálů jiných, než jsou ty, které jsou uvedeny v tomto návodu k používání. Při přepravě pokosové pily se ujistěte, že je řezná hlava zajištěná v poloze 90° dolů (pokud má posuvná pokosová pila možnost, aby byla posuvné lišty zajištěné). Zdvihněte stroj uchopením vnějších hran podstavce oběma rukama (když jde o posuvnou pokosovou pilu, přepravujte ji pomocí dodaných rukojetí). Za žádných okolností se nesmí stroj zdvíhat nebo přepravovat pomocí zatahovacího krytu nebo jakékoli části jeho ovládacího mechanismu. Okolostojící musí být od této pily v bezpečné vzdálenosti. Odřezané úlomky mohou za určitých okolností odletovat ze stroje, to představuje bezpečnostní riziko pro osoby stojící v okolí. Před každým použitím zkontrolujte činnost zatahovacího krytu a jeho ovládacího mechanismu, abyste se ujistili, že nedochází k poškození, a že všechny pohyblivé části fungují správně. Pracovní plochu a podlahu udržujte bez nečistot včetně pilin, třísek a odřezků. Vždy zkontrolujte a ujistěte se, že rychlost vyznačená na kotouči je minimálně stejná jako rychlost otáčení, která není vyznačená na pokosové pile. Za žádných okolností se nesmí používat kotouč, který je označený rychlostí, která je menší než rychlost bez zatížení vyznačená na pokosové pile.

Pokud je třeba použít distanční nebo redukční kroužky, musí být vhodné k danému účelu a pouze podle doporučení výrobce. Když je pokosová pila vybavená laserem, nesmí se nahradit jiným typem. Pokud laser nefunguje, musí ho opravit nebo vyměnit výrobce nebo jeho autorizovaný zástupce.

Kotouč se může vyměňovat jen tak, jak je podrobně uvedeno v tomto návodu k obsluze. Nikdy se nepokoušejte vytáhnout odřezky nebo jakékoli jiné části obrobku, když není řezací hlava ve zdvižené poloze, kryt je úplně zavřený a kotouč se přestal otáčet.

VAROVÁNÍ: Funkci ochranného systému nožů kontrolujte jen u odpojeného stroje od zdroje energie. **Kontrola činnosti ochranného krytu kotouče:** Řezací hlavu několikrát nadzvedněte a spusťte a vizuálně zkontrolujte činnost zasunutého ochranného krytu kotouče.

Poznámka: Zatažitelný kryt kotouče by neměl vykazovat žádné známky chvění, ale měl by se hladce vtahovat do horního krytu kotouče, když je řezná hlava spuštěná. Když se řezná hlava vrátí do horní polohy, měl by se ochranný kryt kotouče vytáhnout z horního krytu kotouče, aby úplně uzavřel plochu stroje.

• **Ujistěte se, že je řezací hlava v plné horní poloze zajištěná chráničem kotouče.**

(3.8) PROVÁDĚJTE SPRÁVNÉ A BEZPEČNÉ ŘEZY

Vždy, když j e to možné, připevněte obrobek ke stolu pomocí pracovní svorky, pokud je k dispozici. Vždy se ujistěte, že pokosová pila je před každým řezem namontovaná ve stabilní poloze.

Pokosovou pilu můžete podle potřeby namontovat na dřevěnou základnu nebo pracovní stůl, nebo připevnit na pokosovou stojanovou pilu, jak je podrobně uvedeno v tomto návodu k obsluze. Dlouhé obrobky by se měly opírat o poskytované pracovní podpěry nebo o vhodné další pracovní podpěry.

(2.8) **VÝSTRAHA: Provoz pokosové pily může vést k vniknutí cizích předmětů do očí, t o může mít za následek vážné poškození očí. Před začátkem činnosti elektrického nářadí vždy noste ochranné brýle nebo bezpečnostní brýle s bočním štítem nebo celoobličejovým štítem.**

VAROVÁNÍ: Pokud některé části chybí, nepoužívejte pokosovou pilu, dokud nejsou chybějící části vyměněné. Nedodržení tohto pravidla může mít za následek vážné zranění osob.

(3.9) DOPLŇUJÍCÍ BEZPEČNOSTNÍ POKYNY PŘI PŘENÁŠENÍ VAŠÍ PILY

VAROVÁNÍ: Při používání elektrického nářadí byste měli vždy dodržovat základní bezpečnostní opatření, abyste snížili riziko požáru, úrazu elektrickým proudem a zranění osob, včetně okolostojících. Před pokusem o použití tohoto produktu si přečtěte všechny tyto pokyny a uschovejte je. **Bezpečnostní upozornění:**

- I když je pokosová pila kompaktní, je těžká. Pokud chcete snížit riziko poranění zad, vždy když budete muset zdvihnout pilu, vyhledejte pomoc. Při zvedání držte přístroj blízko těla.
- Ohýbejte kolena, ne záda. Zvedněte pomocí řezací rukojeti na hlavě pokosové pily a velké oranžové rukojeti na zadní straně posuvu. Pokosovou pilu nikdy nepřenašejte za napájecí kabel. Přenašení pokosové pily za napájecí kabel může způsobit poškození izolace nebo vodičových spojů, to může mít za následek úraz elektrickým proudem nebo požár.

- Před pohybem pokosové pily dotáhněte zajišťovací šrouby pokosových, zkosených šroubů a zajišťovací šroub posuvné plochy, abyste zabránili neočekávanému pohybu.
- Zajistěte řezací hlavu v nejnižší poloze. Zkontrolujte, zda je pojistný kolík řezné hlavy úplně zasunutý do své pozice.

VAROVÁNÍ: Nepoužívejte kryt kotouče jako „bod zdvihu“. Před přemístěním stroje musí být napájecí kabel odpojený od zdroje napájení.

- Zajistěte řezací hlavu v dolní poloze pomocí pojistného kolíku řezací hlavy.
- Uvolněte zajišťovací šroub pokosového úhlu.
- Nastavte stůl na jedno z jeho maximálních nastavení.
- Zamkněte stůl pomocí tlačítka pojistného šroubu.
- Omotejte kabel okolo držáku kabelu.

DODATEČNÁ UPOZORNĚNÍ

(Tyto upozornění jsou specifikovány v UL Std. 987 a CAN / CSA Std.C22.2 č. 71.2)

1. Dbejte na to, aby byly ochranné kryty na místě a funkční.

2. Odstraňte nastavovací klíče a součástky. Většinou je třeba zkontrolovat, zda se klíče a součástky odstranily před jeho zapnutím.

3. Udržujte pracovní prostor čistý. Nepořádek na pracovním stole způsobuje nehody.

4. Nepoužívejte v nebezpečném prostředí.

Nepoužívejte zařízení na vlhkých nebo mokřích místech, ani ho nevystavujte dešti.

5. Uchovávejte mimo dosahu dětí. Všechny osoby by měly být v bezpečné vzdálenosti od pracovního prostoru.

6. Dveře v dílně zabezpečte před dětmi pomocí visacích zámků, hlavních spínačů nebo odstraněním startovacích klíčů.

7. Nevývíjejte na zařízení příliš velký tlak. Zvládne práci lépe a bezpečněji při původním tempu.

8. Použijte správný nástroj. Neprovádějte práce, pro které nebylo zařízení navrženo.

9. Používejte správný prodlužovací kabel. Zkontrolujte, zda je prodlužovací kabel v dobrém stavu. Pokud používáte prodlužovací kabel, nezapomeňte použít správný kabel s proudem, který potřebujete k provozu. Špatně vybraný kabel způsobí pokles síťového napětí, to má za následek ztrátu energie a přehřátí. V tabulce na následující straně je uvedena správná velikost, která se má použít v závislosti na délce kabelu a jmenovitého proudu štítku. Pokud máte pochybnosti, použijte další následující. Čím menší je měřidlo, tím těžší je kabel.

10. Noste vhodný oděv, nenoste volný oděv, rukavice, kravaty, prsteny, náramky nebo jiné šperky, které se mohou zachytit v pohyblivých částech. Doporučuje se protismyková obuv. Na dlouhé vlasy noste ochrannou čepici.

11. Vždy používejte ochranné brýle. Pokud je prostředí prашné, používejte také masku na tvář. Brýle mají jen čočky odolné proti nárazu, nejsou to ochranné brýle.

12. Bezpečnost práce. Pokud je to vhodné, používejte svorky nebo svěrák. Je to bezpečnější než použití rukou a uvolní se vám obě ruce na práci se zařízením.

13. Nepřeceňujte se. Vždy dodržujte správnou polohu a rovnováhu.

14. Nářadí udržujte v dobrém stavu. Nářadí udržujte ostré a čisté, abyste dosáhli nejlepší a nejbezpečnější výkon. Řiďte se pokyny pro lubrikaci a výměnu příslušenství.

15. Před servisem odpojte zařízení; při výměně příslušenství, jako jsou nože, vrtáky, frézy.

16. Snižte riziko neúmyslného startu. Před zapojením zkontrolujte, zda je spínač v poloze vypnuto.

17. Používejte doporučené příslušenství.

Doporučené příslušenství najdete v uživatelské příručce. Používání nevhodného příslušenství může způsobit zranění osob.

18. Nikdy nestůjte na zařízení, mohlo by dojít k vážnému zranění, pokud je nakloněné nebo pokud je řezný nástroj neúmyslně v provozu.

19. Zkontrolujte poškozené části. Před dalším použitím byste měli důkladně zkontrolovat ochranný kryt nebo jinou poškozenou část, abyste zjistili, zda bude správně fungovat a provádět svou zamýšlenou funkci-zkontrolovat vyrovnání pohyblivých částí, upevnění pohyblivých částí, poškození částí, montáž, a jakékoli další podmínky, které mohou ovlivnit jeho fungování. Ochranný kryt nebo jiná poškozená část by se měla řádně opravit nebo vyměnit.

20. Směr podávání. Materiál posouvajte do pilového kotouče jen proti směru otáčení kotouče nebo nože.

21. Nikdy nenechávejte v běhu bez dozoru. Vypněte napájení a počkejte až do úplného zastavení.

(4.1) ZAČÍNÁME ROZBALENÍ PRODUKTU

Pozor: Toto balení obsahuje ostré předměty. Při vybalení buďte opatrní. Vytáhněte spolu s příslušenstvím. Pečlivě zkontrolujte, zda je zařízení v dobrém stavu, a zkontrolujte všechny doplňky uvedené v této příručce. Zkontrolujte také, zda je veškeré příslušenství kompletní. Pokud se zjistí, že některé části chybí, produkt a jeho příslušenství by se měli spolu vrátit v původním obalu maloobchodníkovi. Obal nevyhazujte; uchovejte ho po dobu celé záruční doby. Obal zlikvidujte ekologicky odpovědným způsobem. Pokud je to možné, recyklujte ho. Nedovolte dětem hrát si s prázdnými plastovými taškami kvůli riziku zadušení.

SÉRIOVÉ ČÍSLO / KÓD ŠARŽE

Sériové číslo najdete na krytu motoru.

Pokyny k identifikaci kódu šarže vám poskytne linka pomoci Evolution Power

Tools nebo navštivte adresu:

www.evolutiontools.cz

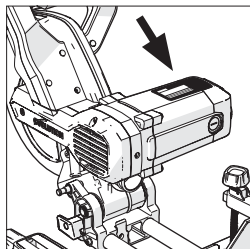

^(4,3) DODATEČNÉ DOPLŇKY

Kromě standardních položek dodávaných s tímto přístrojem je k dispozici i následující při služenství z online obchodu Evolution na adrese www.evolutiontools.cz nebo od místního prodejce.

Popis	Část č.
RAGE Multi-Materiál TCT kotouč	RAGEBLADE255MULTI
Sáček na prach	030-0309
Přední svorka	052-0052

4.2) DODÁVANÉ ČÁSTI

Tyto položky najdete v balení

	053-0001 053-0002 053-0003 053-0004	053-0001A 053-0002A 053-0003A 053-0011	053-0004A
Prodloužení prac.plochy x2	✓	✓	✓
6mm & 4mm Dvojité 6-hran.klíč	✓	✓	✓
Rotační hlava a hrdlo	✓	✓	✓
Rezací hlava	✓	✓	✓
Přepřav.podložky	✓	✓	✓
Otočný šroub pokosu	✓	✓	✓
Sítová vodící svorka	✓	✓	✓
Šroub s vnitřním závitem x1	✓	✓	✓
M6 x 16mm 6-hranné šrouby x4	✓	✓	✓
M5 x 12mm 6-hranné šrouby x2	✓	✓	✓
Krytka čočky laseru	✓	✓	✓
Klip na kabel	✓	✓	✓
Posuvné blokovací tlačítko	✓	✓	✓
Adaptér k připojení sáčku		✓	✓
Sáček na sběr prachu		✓	✓
Přidržovací svorka	✓		
Rychloupínací přidržovací svorka		✓	✓
Přední svorka		✓	
255mm (10 In) 24 Zubový kotouč	✓		
255mm (10 In) 28 Zubový kotouč		✓	✓
Návod k použití	✓	✓	✓

PŘEHLED ZAŘÍZENÍ

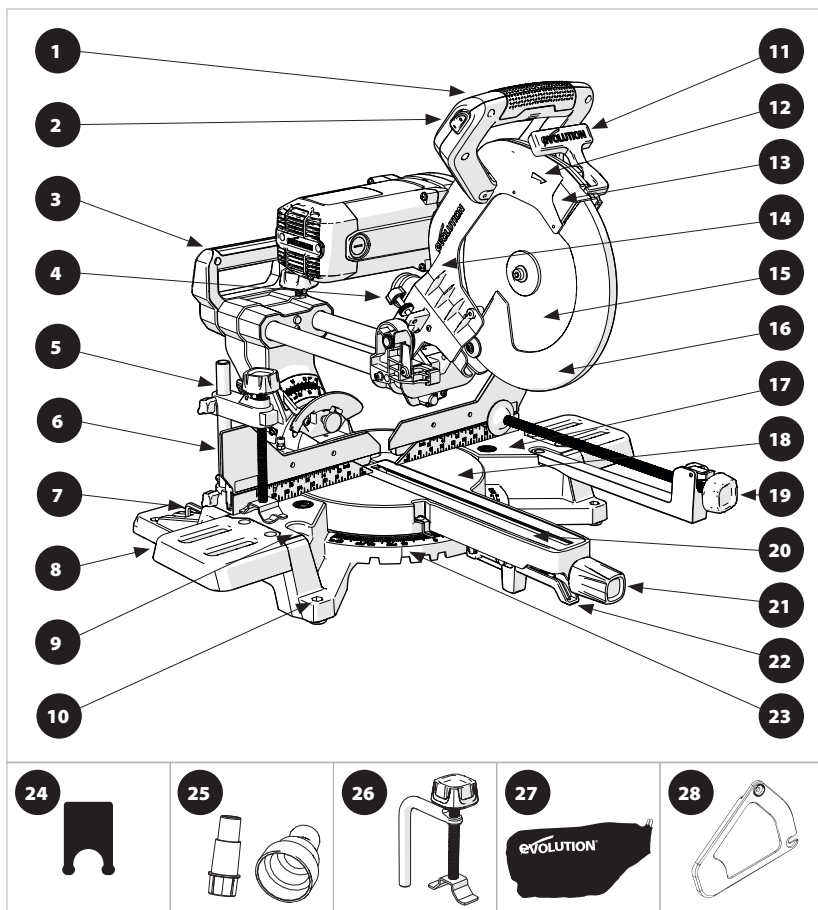

1. RUKOJEŤ ŘEZÁNÍ
2. ZAPNUTÍ/VYPNUTÍ LASERU
3. **ZADNÍ PŘEPRAVNÁ RUKOJEŤ***
4. ZAJIŠTĚNÍ
5. **SVORKA PRO RYCHLÉ UVOLNĚNÍ***
6. POSUVNÝ OKRAJ
7. UKLÁDÁNÍ HEXA KLÍČŮ
8. ROZŠÍŘENÍ PLOCHY ZAŘÍZENÍ
9. OTVORY PRO PŘEDNÍ SVORKY
10. UPEVNĚNÍ (X4)
11. OCHRANA UZAMKNUTÍ KOTOUČE†
12. INDIK.ŠÍPKA ROTACE KOTOUČE
13. VRCHNÍ OCHRANA KOTOUČE
14. REZACÍ HLAVA
15. KOTOUČ

16. SPODNÍ OCHRANA KOTOUČE
17. VRCH PRACOVNÍ DESKY
18. ROTAČNÍ PODLOŽKA
19. **PŘEDNÍ SVORKA*†**
20. VLOŽKA
21. TLAČ. NA UZAMKNUTÍ RUKOJETI POKOSU
22. UPEVNĚNÍ ZAŘÍZENÍ
23. UHEL POKOSU
24. KOMPONENT UPEVNĚNÍ KABELU† (PRO PŘEDNÍ UCHYCENÍ SVORKOU)
25. **ADAPTÉR K PŘIPOJENÍ PRACH.SÁČKU***
26. STANDARDNÍ UPEVŇOVACÍ SVORKA
27. **SÁČEK NA PRACH***
28. KRYT HROTU†

*Dodává se jako originální vybavení k R255SMS-DB +. Jen pro severoamerické modely. † Jen modely mimo Severní Ameriku. Jen modely s 230 V.

Zobrazené: R255MS-DB+

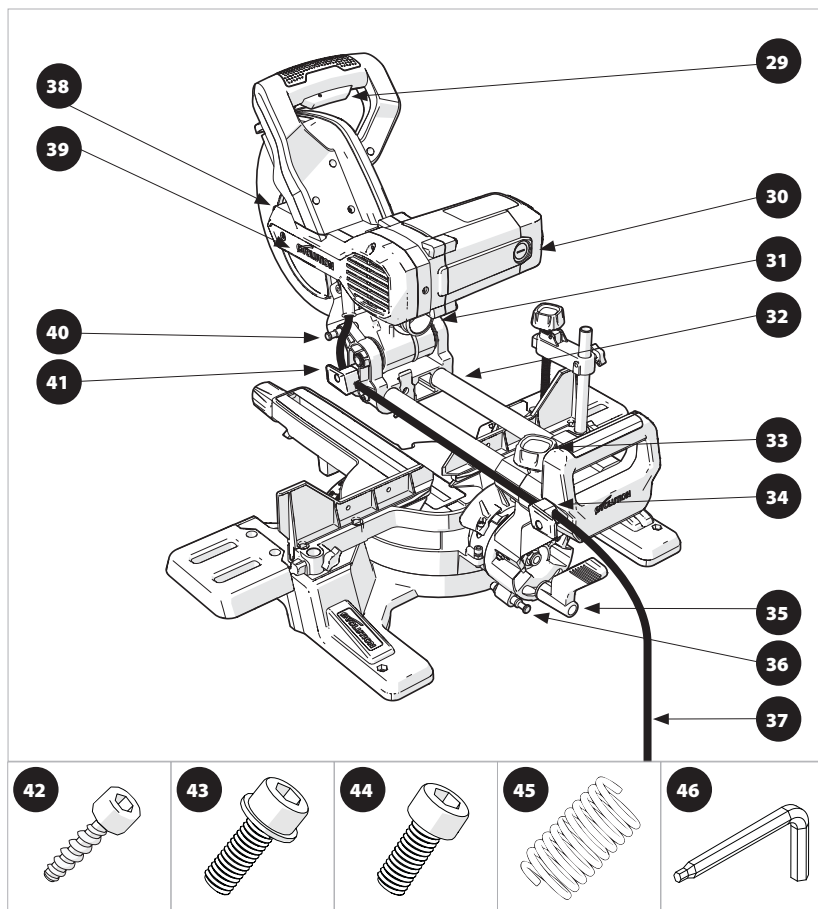

- 29. ZAP / VYP TLAČÍTKO
- 30. DRŽÁK KARBONOVÉHO KARTÁČE
- 31. PORT NA EXTRAKCI PRACHU
- 32. ZADNÍ PŘEPRAVNÍ ZAŘÍZENÍ
- 33. PŘEPRAVNÍ UZAMYKATELNÝ ŠROUB
- 34. ZADNÍ SVORKA KABELU
- 35. UZAMKNUTELNÁ RUKOJEŤ
- 36. LEVÝ 33.9° ZKOSENÝ ČEP
- 37. HLAVNÍ NAPÁJECÍ KABEL
- 38. TLAČÍTKO UZAMKNUTÍ HROTU

- 39. KRYT ŘEMENE
- 40. UZAMKNUTÍ REZACÍ HLAVY
- 41. SVORKA PŘEDNÍHO KABELU
- 42. M5 X 20mm SAMOZAPADACÍ ŠROUB X1
- 43. M6 X 16mm ŠROUB S VNITŘNÍM UZÁVĚREM X4
- 44. M6 X 12mm ŠROUBY ZABEZPEČUJÍCÍ POZICI HLAVY X2
- 45. ANTI-VIBRAČNÍ PRUŽINA (SEDI S '33' - PŘEPRAVNÍ UZAMYKATELNÝ ŠROUB)
- 46. 6mm & 4mm DVOJITÝ HEXA KLÍČ

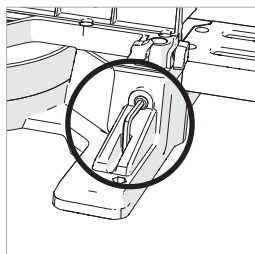

Obr. 1

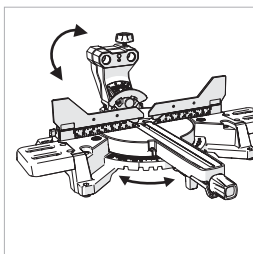

Obr. 2

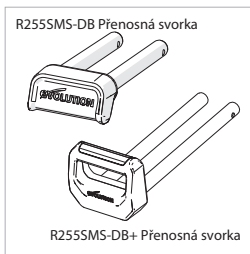

Obr. 3

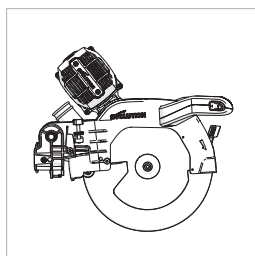

Obr. 4

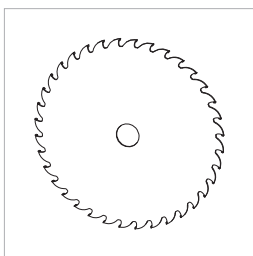

Obr. 5

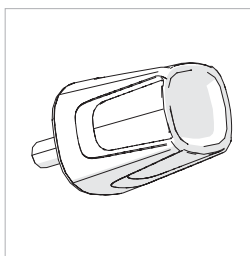

Obr. 6

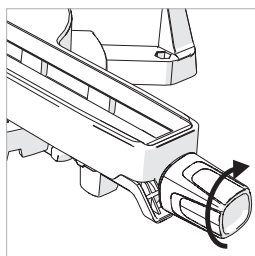

Obr. 7

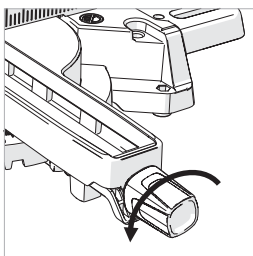

Obr. 8

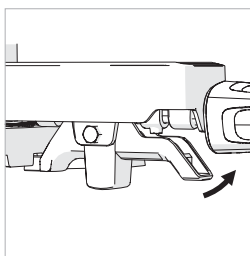

Obr. 9

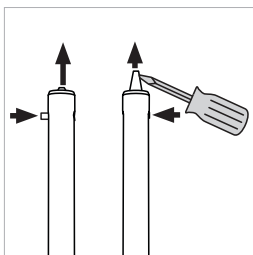
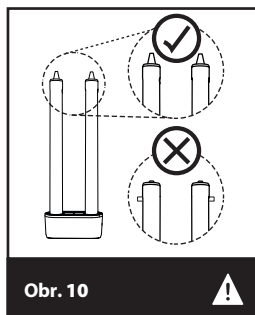

Obr. 11

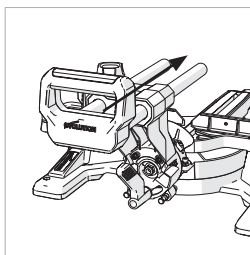

Obr. 12

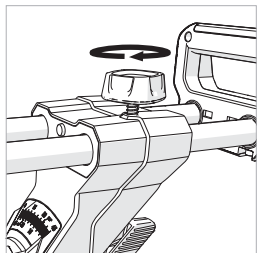

Obr. 13

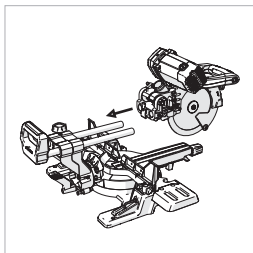

Obr. 14a

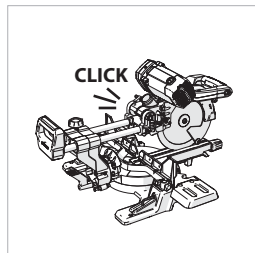

Obr. 14b

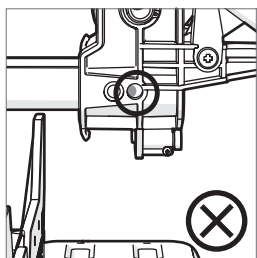

Obr. 15a

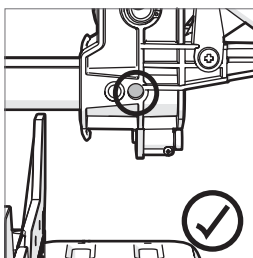

Obr. 15b

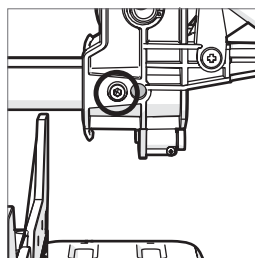

Obr. 15c

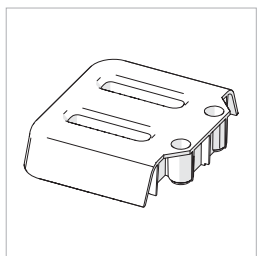

Obr. 16

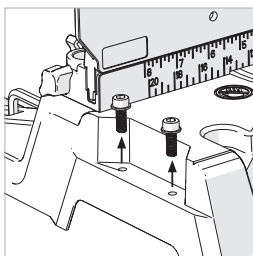

Obr. 17

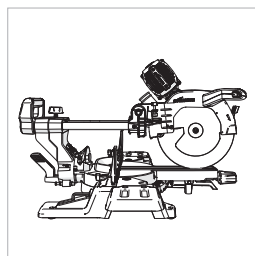

Obr. 18

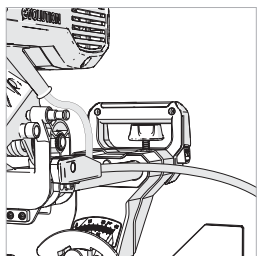

Obr. 19

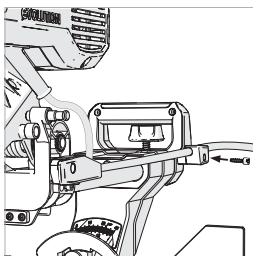

Obr. 20

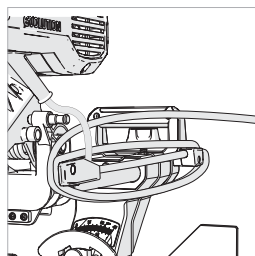

Obr. 21

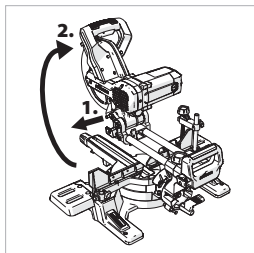

Obr. 22

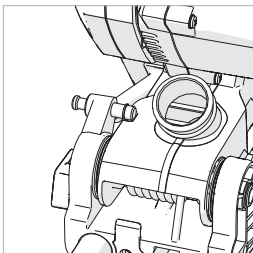

Obr. 23

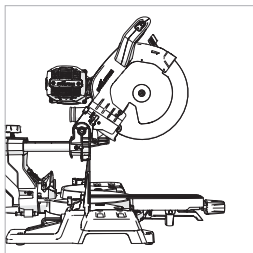

Obr. 24

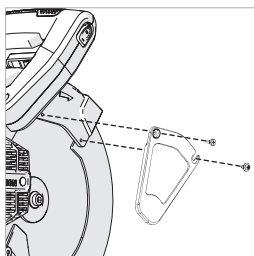

Obr. 25

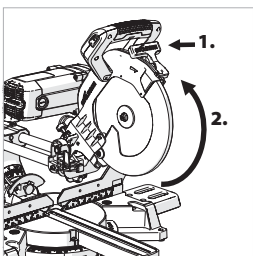

Obr. 26

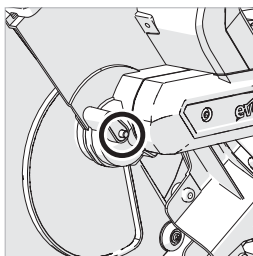

Obr. 27

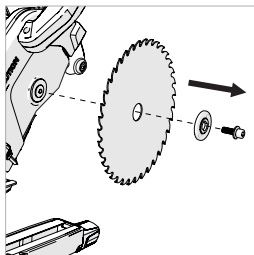

Obr. 28



Obr. 29a



Obr. 29b

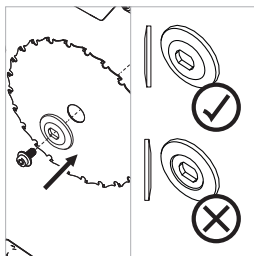

Obr. 30

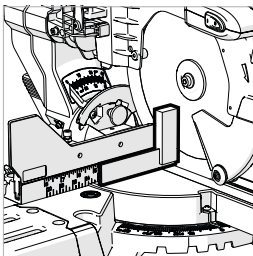

Obr. 31

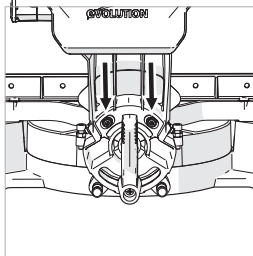

Obr. 32

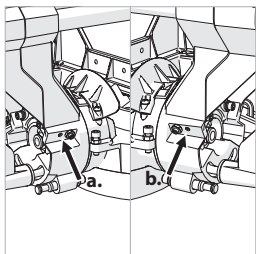

Obr. 33

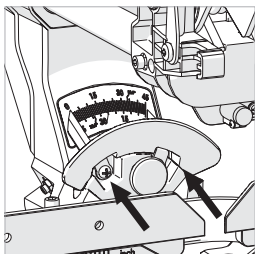

Obr. 34

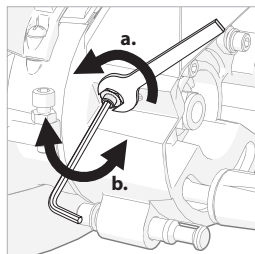

Obr. 35

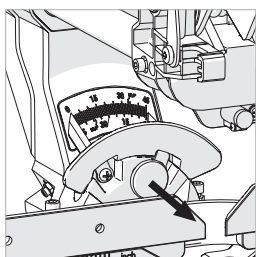

Obr. 36

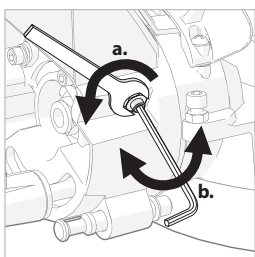

Obr. 37

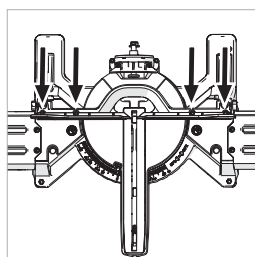

Obr. 38

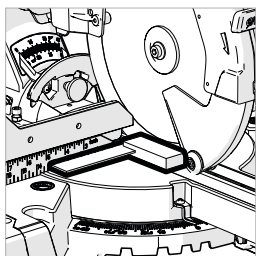

Obr. 39

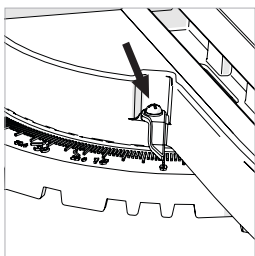

Obr. 40

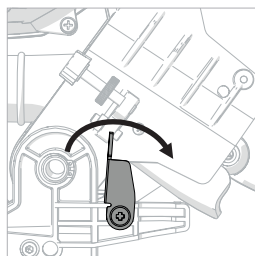

Obr. 41a

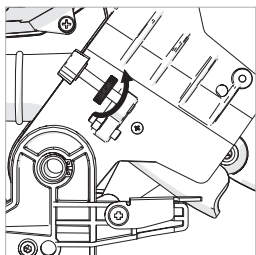

Obr. 41b

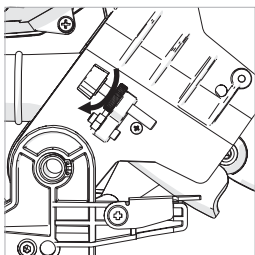

Obr. 41c

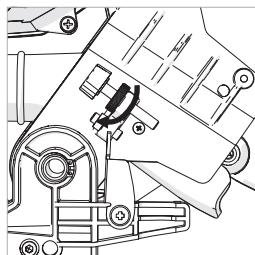

Obr. 41d

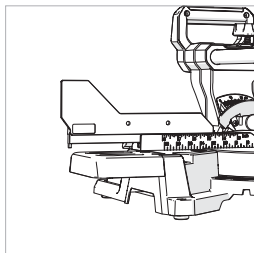

Obr. 42

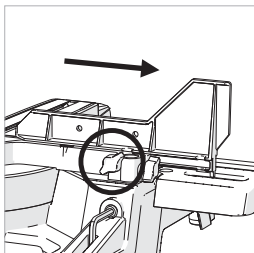

Obr. 43

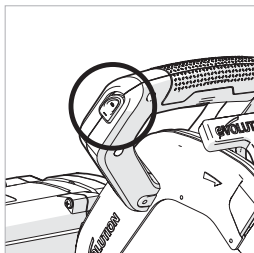

Obr. 44

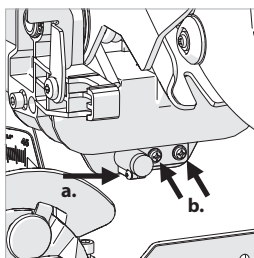

Obr. 45

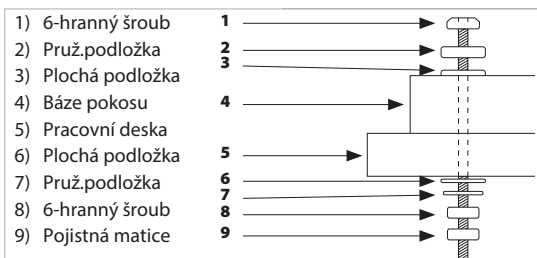

Obr. 46

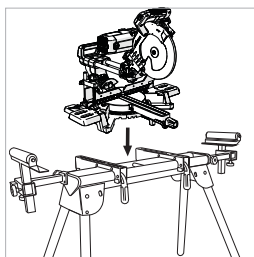

Obr. 47

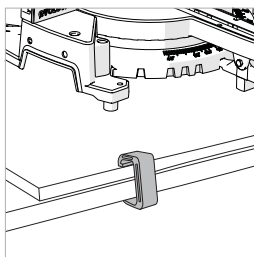

Obr. 48

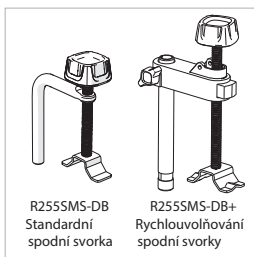

Obr. 49

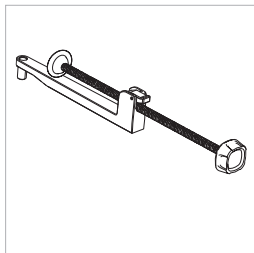

Obr. 50

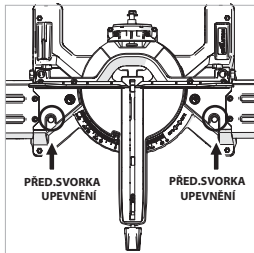

Obr. 51

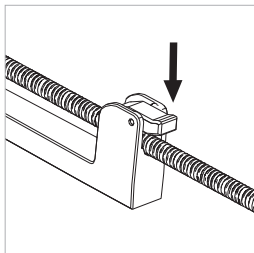

Obr. 52

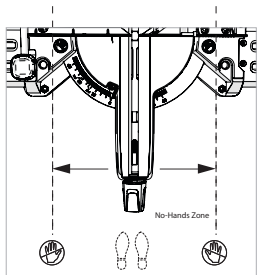

Obr. 53

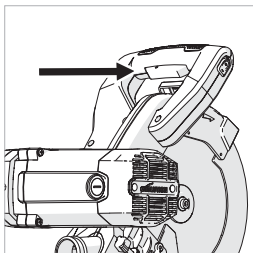

Obr. 54

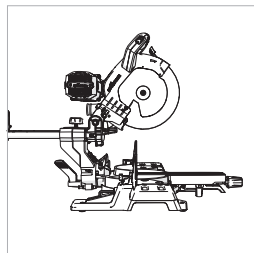

Obr. 55

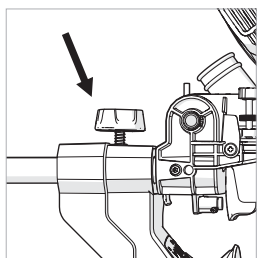

Obr. 56

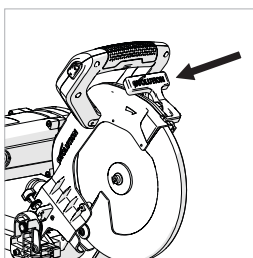

Obr. 57

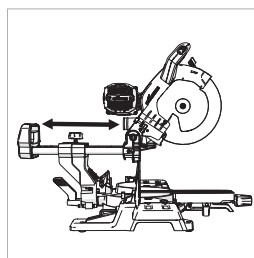

Obr. 58

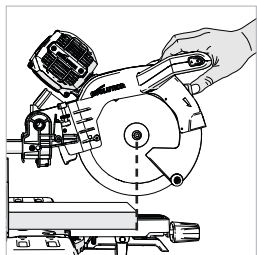

Obr. 59

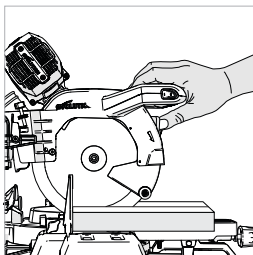

Obr. 60

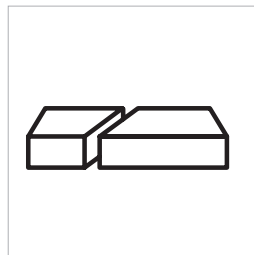

Obr. 61

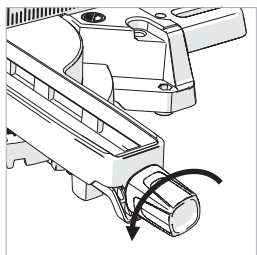

Obr. 62

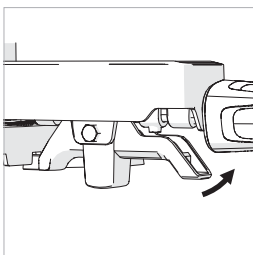

Obr. 63

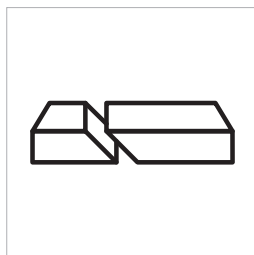

Obr. 64

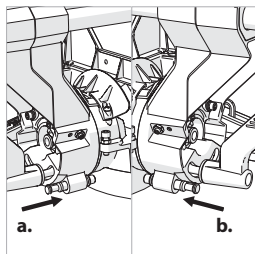

Obr. 65

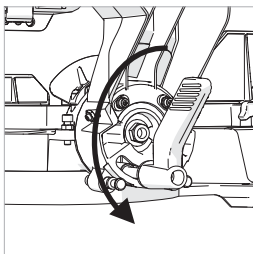

Obr. 66

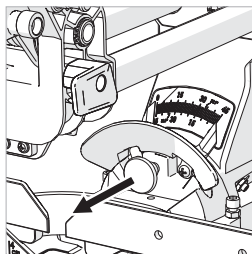

Obr. 67

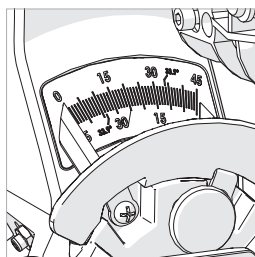

Obr. 68

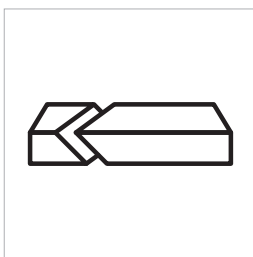

Obr. 69

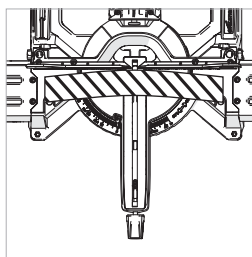

Obr. 70

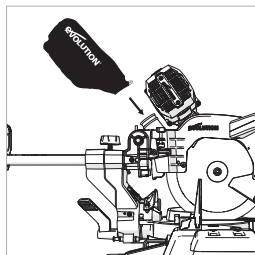

Obr. 71

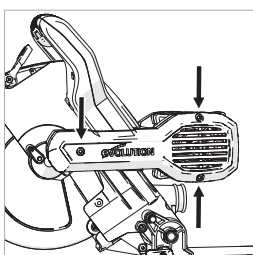

Obr. 72

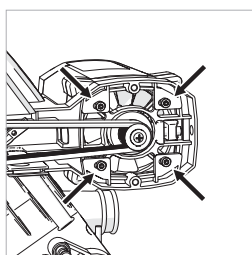

Obr. 73

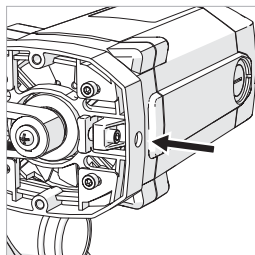

Obr. 74

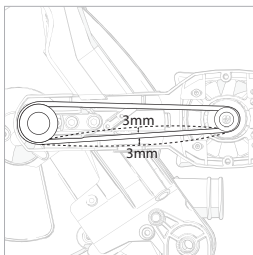

Obr. 75

(7.1) MONTÁŽ A PŘÍPRAVA

VAROVÁNÍ: Před provedením jakýchkoli úprav pilu vždy odpojte od zdroje energie.



K uvedení tohoto přístroje do provozu je potřeba krátká montáž.

Sestavením tohoto přístroje získá majitel / provozovatel cenné informace o jeho mnohých pokročilých funkcích. To by mělo operátorovi umožnit, aby po uvedení do provozu plně využil potenciál zařízení.

Poznámka: Prostudujte si schémata znázorňující sestavený přístroj. Získáte cenné informace, které vám pomohou s procesem montáže.

NÁSTROJE POTŘEBNÉ PRO MONTÁŽ A PŘÍPRAVU

- Šestihranný klíč 4 mm a 6 mm - je součástí a nachází se na vyhrazeném místě (Obr. 1)
- Šestihranný klíč 3 mm
- Šestihranný klíč 5 mm
- Plochý šroubovák - není součástí
- Šroubovák Phillips # 2 - není součástí
- Šroubovák s křížovou hlavou - není součástí
- 10 mm klíč - není součástí

Poznámka: Proces montáže je „jednorázová montáž“.

Po úspěšném dokončení montáže by se neměl dělat žádný pokus o demontáž.

Kotouče a některé další menší části musí také namontovat majitel / provozovatel.

Poznámka: Bezpečnostní kontrola se musí provést po dokončení montáže a před použitím stroje - viz. strana 36.

VAROVÁNÍ: Za žádných okolností nezasouvejte řezací hlavu do zdroje energie a nepokoušejte se ji použít jako ruční kotoučovou pilku.

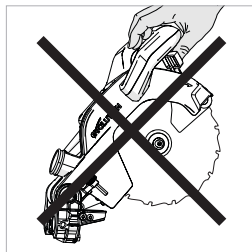

PŘEHLED ČÁSTÍ

Čtyři (4) hlavní části, které se zmontují (včetně kotouče), a dve (2) další menší části, které se mají připojit. Kromě toho bude třeba namontovat kotouč (součást balení).

- Otočná základna a zkosené hrdlo (**obr. 2**)
- Posuvné lišty (**obr. 3**)
- Řezná hlava (v zajištěné poloze po vytažení z obalu) (**Obr. 4**)
- Kotouč (**Obr. 5**)

Poznámka: Kotouč by měl být poslední namontovanou částí. Namontujte ho až po dokončení procesu montáže a po provedení bezpečnostních kontrol zařízení - viz. strana 36.

TLAČÍTKO NA ZAJIŠTĚNÍ POKOSU (obr. 6)

Závitový čep pojistné západky na pokosové drážce se posouvá přes otvor v přední části pojistné rukojeti na pokosovou rukojeť (**obr. 7**), a potom zašroubuje výstup s vnitřním závitem, který se nachází ve spodní části stroje.

Před montáží stroje je potřeba otočnou základnu otočit na 0°.

- Uvolněte pojistné tlačítko pokosové rukojeti (**Obr. 8**) otáčením blokovacího tlačítka proti směru hodinových ručiček.
- Vytáhněte páku aretace zastavení. (**Obr. 9**)
- Otočný stůl otočte na 0°.
- Uzamkněte pojistné tlačítko pokosu.

ZKOSENÉ HRDLO

Poznámka: Zkosené hrdlo se dodává připravené k otočnému stolu. Zkosené hrdlo by mělo být nastaveno do polohy 0°.

- Uvolněte zajišťovací šroub zkosení pomocí zajišťovací rukojeti zkosení. **(Obr. 66)**
- Zkosené hrdlo otočte do svislé polohy tak, aby se dosáhlo polohy 0°.
- Utáhněte úkosovou rukojeť.

VLOŽENÍ PŘEPRAVNÍCH VLOŽEK DŮLEŽITÉ:

Pokud z nějakého důvodu (poškození při přepravě, chyba při vybalení, chyba obsluhy, atd.) byly „vodící kolíky“ na špičce posuvných ramen „posunuté“, posuvná plocha se nedá namontovat do šikmého hrdla nebo na řezací hlavu. Upevňovací kolíky se musí resetovat, pokud byly některé z nich „posunuté“.

(Obr. 10) Resetování upevňovacích kolíků:

- Jemně zatlačte vyčnívající výstupek do ramene nosiče.
- Pomocí plochého šroubováku (není součástí dodávky) jako páky jemně uvolněte pružinu k umístění vodícího oka směrem dopředu. **(Obr. 11)**

Posuvné lišty posouvají dvě (2) ramena přes dvě lineární ložiska nacházející se ve zkoseném hrdle. Posuvná lišta musí být zasunutá zezadu a ujistěte se, že logo „Evolution“ je otočené nahoru. **(Obr. 12)**

- Vsuňte ramena přes zkosené hrdlo přibližně do polovic jejich délky.
- Zašroubujte zajišťovací šroub posuvných ploch do závitového otvoru nad pravým ramenem **(Obr. 13)**

Poznámka: Před namontováním zajišťovacího šroubu do servisní polohy se ujistěte, že antivibrační pružina je namontovaná pod rukojeť.

- Dotáhněte zajišťovací šroub, abyste zasunuli posuvná ramena do požadované polohy.

PŘIPEVNĚNÍ ŘEZACÍ HLAVY

- Zarovnejte řezací hlavu se dvěma (2) posuvnými rameny **(Obr. 14a)**
- Řezací hlavu zatlačte pevně na nosná ramena, až dokud neuslyšíte kliknutí při zapadnutí vodících kolíků. **(Obr. 14b)**

Poznámka: Umístění polohovací kolíky musí být při pohledu z boku řezné hlavy úplně viditelné. **(Obr. 15a, 15b)** Vodící kolíky jsou zabarvené zelenou barvou, aby se ulehčila identifikace.

Dodávají se dva šrouby M6 x 12 mm, které by se měly zašroubovat do hlavy pily, kde se dotýkají zadních posuvných kolejnic, to zajišťuje kolejnice na místě a snižuje jakékoli kolísání, které se může vyskytnout. **(Obr. 15c)** Dva šrouby se dodávají se zadní vodící svorkou kabelu v balení. Tyto 2 šrouby mohou být vybaveny dodávaným 4mm šestihřanným klíčem.

ROZŠÍŘENÍ PLOCHY STROJŮ (Obr. 16)

S tímto strojem se dodávají dva (2) produžovací díly plochy stroje.

Přizpůsobení rozšíření pracovní plochy:

- Šrouby s vnitřním šestihřanem odstaňte z plochy pomocí dodávaného šestihřanného klíče 4 mm. **(Obr. 17)**
- Nasadte nádstavec na stůl a zajistěte ho do servisní polohy pomocí šroubů s vnitřním šestihřanem.
- Opakujte pro druhý kus rozšíření.

PŘIPOJENÍ NAPÁJECÍHO KABELU

Toto zařízení je vybaveno síťovým kabelem a uzemněnou zástrčkou, která vyhovuje předpisem přijímající země. Tento kabel a zástrčka, pokud jsou poškozené, by měli být vyměněny jen za originální náhradní díly Evolution a měli by být namontované kvalifikovaným technikem.

- Zkontrolujte, zda je řezací hlava v dolní poloze.
- Zkontrolujte, zda je posuv ve své nejpřednější poloze a zajištěný. **(Obr. 18)**

Síťový kabel je z motoru vedený dopředu přes upevnění kabelu. Kabel by měl potom směřovat dozadu. **(Obr. 19)**

Kabel by měl být zasunutý do zadního vodiče / svorky. U modelů s napětím 230 V se ujistěte, že komponent pro uchycení kabelu je uvnitř vedení kabelu, pokud jím kabel prochází. Toto vedení / svorka by se potom mělo připevnit k příčnému dílu zadního posuvného komponentu (pravá strana) pomocí šroubu s vnitřním závitom (součástí balení). **(Obr. 20)**

Poznámka: Kabel by se neměl natahovat ani ohýbat kdekoli podél své délky. **(Obr. 21)**

Několikrát nadzvedněte a sníže řezací hlavu (viz. část níže - „Odblokování a zvedání řezací hlavy“) a přizpůsobte i posuvné části. Zkontrolujte, zda kabel není zapletený do žádných jiných částí stroje. Zkontrolujte také, zda není kabel po dobu žádného z provozních postupů napnutý. Kabel upevněte pomocí kabelového klipu.

Poznámka: Kabelová vedení mohou být uskladněny velmi pohodlným způsobem uložení síťového kabelu přímo na zařízení, když se stroj nepoužívá a je pravděpodobně jen uložený ve skladu.

ODBLOKOVÁNÍ A ZVEDNUTÍ ŘEZACÍ HLAVY (Obr. 22)

VAROVÁNÍ: Abyste předešli vážným zraněním, NIKDY neprovádějte blokování nebo odemýkání, pokud není pila vypnutá a kotouč v klidu. Uvolnění řezací hlavy ze zablokované polohy dolů:

- Jemně zatlačte na rukojeť řezací hlavy.
- Podepřete hlavu, vytáhněte západku hlavy (**krok 1** a nechejte řezací hlavu vystoupit do horní polohy (**krok 2**).

Poznámka: Řezací hlava se po uvolnění ze zablokované polohy automaticky zvedne do horní polohy. V horní poloze se automaticky uzamkne. Pokud je uvolnění obtížné:

- Jemně zakývejte řeznou hlavou nahoru a dolů.
- Zároveň otočte západkou hlavy ve směru hodinových ručiček a vytáhněte ji směrem ven.

Poznámka: Pokud stroj nepoužíváte, doporučujeme ho uzamknout v dolní poloze tak, aby západkový kolík úplně zapadl do otevřené poloviční mezery, která je umístěná do horní plochy řezné hlavy blízko bodu otáčení. **(Obr. 23)**

INSTALACE NEBO ODSTRANĚNÍ KOTOUČE

JEN MODELY V SEVERNÍ AMERICĚ

VAROVÁNÍ: Tuto operaci provádějte jen u stroje odpojeného od elektrické sítě.

Poznámka: Doporučuje se, aby obsluha při manipulaci s kotoučem po dobu instalace nebo při výměně kotouče zvážila použití ochranných rukavic. Ujistěte se, že je řezná hlava v horní poloze. **(Obr. 24)**

- Odšroubujte 2 šrouby křížovým šroubovákem a odstraňte kryt kotouče. **(Obr. 25)**
- Otočte dolní kryt kotouče nahoru a do horního krytu kotouče **(Obr. 26 - krok 2)**.

Poznámka: Lehké spuštění řezné hlavy umožní, aby se spodní kryt kotouče úplně otočil do horního krytu kotouče, to poskytuje operátorovi maximální přístup.

- Stlačte černé tlačítko aretace, abyste přístroj aretovali. **(Obr. 27)** Možná bude třeba mírně otočit hrot, aby se aretace zámku zajistila.
- Pomocí dodávaného šestihřanného klíče uvolněte přírubový šroub, vnější přírubu listu a kotouč (když je namontovaný) z hrotu **(Obr. 28)**.

Poznámka: Upevňovací šroub má závit LH (levý). Uvolněte ho otočením ve směru hodinových ručiček. Přitáhněte proti směru hodinových ručiček. Ujistěte se, že kotouč a příruby kotouče jsou čisté a bez znečištění. **1" (25.4mm) HROTY KOTOUČE**

Musíte se přesvědčit, že je viditelná strana oboustranné vnitřní příruby 1". **(Obr. 29a)** Pokud je vnitřní příruba v této konfiguraci, namontujte hrot s ostřím 5/8" (16 mm).

- Je nutné, aby text '**POZOR JEN PRO 1 PALCOVÉ KOTOUČE**' směřoval směrem 'ven' od motoru při osazování 1" (25.4mm) hřídelové čepel, když to poskytuje 1" (25.4mm) hřídel.

5/8" (16mm) HŘÍDELOVÉ KOTOUČE Musíte se přesvědčit, že oboustranná příruba 5/8" je pro vás viditelná. **(Obr. 29b)**

U příruby takovéto velikosti neosazujte hřídelový kotouč o velikosti 1" (25.4mm)

- Je nutné aby text '**POZOR JEN PRO 5/8 PALCOVÉ KOTOUČE**' směřoval směrem 'ven' od motoru při osazování 5/8" (20mm) hřídelové čepel, když to poskytuje 5/8" (20mm) hřídel.

Nainstalujte nový kotouč. Zkontrolujte, zda se šipka otáčení na kotouči shoduje se šipkou otáčení ve směru hodinových ručiček na horním krytu.

Pozn.: Zuby kotouče by měly vždy směřovat dolů, k přední části pily.

- Namontujte vnější přírubu kotouče a ujistěte se, že je správně nasazená, a potom namontujte šroub příruby. **(Obr.30)**
- Zajistěte hřídel a dotáhněte hřídelový šroub použitím mírné síly (ale nepřítáhněte ho příliš)
- Nasaďte kryt hřídele kotouče
- Před pokračováním se ujistěte, že není ve stroji vložený šestihřanný klíč a aretační záražka.
- Před použitím stroje zkontrolujte, zda je kryt kotouče plně funkční.

NEAMERICKÉ MODELY

VAROVÁNÍ: Tuto činnost provádějte jen když je stroj odpojený od elektrické sítě.

VAROVÁNÍ: Používejte jen originální kotouče Evolution nebo kotouče speciálně doporučené společností Evolution Power Tools a určené pro tento stroj. Ujistěte se, že maximální rychlost kotouče je vyšší než rychlost motoru.

Pozn.: Doporučuje se, aby operátor při manipulaci s kotoučem, po dobu montáže nebo při výměně kotouče, zvážil použití ochranných rukavic. Ujistěte se, že je řezná hlava v horní poloze. **(Obr. 25)**

- Stlačte tlačítko na zablokování dolního krytu kotouče **(Obr. 26 - krok 1)**.
- Otočte dolní kryt kotouče nahoru a směrem k hornímu krytu kotouče **(Obr. 26 - krok 2)**.

Pozn.: Mírné spuštění řezné hlavy směrem dolů umožní, aby se spodní kryt kotouče úplně otočil do horního krytu kotouče, o poskytuje operátorovi maximální přístup.

- Stlačte černé tlačítko aretace, abyste aretovali hřídel. **(Obr. 27)** Možná budete muset hřídel mírně otočit, aby se aretační zámek zajistil.
- Pomocí dodávaného šestihřanného klíče uvolněte přírubový šroub, vnější přírubu kotouče a kotouč (pokud je namontovaný) z hřídele **(Obr. 28)**

Pozn.: Aretační šroub má LH závit. Uvolněte ho otáčením ve směru hodinových ručiček.

Ujistěte se, že kotouč a příruby kotouče jsou čisté a bez jakékoli kontaminace.

- Vnitřní příruba čepele by měla zůstat na svém místě, ale když se odstraní kvůli čištění, musí se vyměnit stejným způsobem, jakým byla ze stroje vytažena

Namontujte nový kotouč. Zkontrolujte, zda se šipka otáčení na kotouči shoduje se šipkou otáčení ve směru hodinových ručiček na horním krytu.

Pozn.: Zuby kotouče by měly vždy směřovat dolů k přední části pily.

- Namontujte vnější přírubu kotouče a ujistěte se, že je správně nasazená, a potom namontujte šroub příruby. **(Obr. 30)** Zajistěte hřídel a utáhněte aretační šroub použitím mírné síly (neutahujte ji až příliš).

- Před pokračováním se ujistěte, že je vybrán šestihřanný klíč a aretační záražka. Před použitím stroje zkontrolujte, zda je kryt kotouče úplně funkční.

KONTROLA A NASTAVENÍ PŘESNÝCH ÚHLŮ

Pozn.: Toto zařízení bylo přesně nastavené a upravené ve výrobě. Pokud máte podezření, že některé úhly nejsou přesné (např. z důvodu opotřebování), můžete je opětovně nastavit podle postupu uvedeného níže.

Pozn.: Na tomto zařízení je možné udělat několik kontrol/úprav. **Před pokusem o nastavení úhlů si přečtěte celou sekci o nastavení úhlů na stroji.** Doporučuje se, aby úpravy provedla jen osoba, která je přesvědčená o své schopnosti udělat to správně. Provozovatel bude vyžadovat na provedení těchto kontrol a úprav nastavený čtverec (trojúhelník) (nedodávaný) nebo podobný nástroj. Pokud se nastavení úhlů ukáže jako problematické, obraťte se na zákaznické služby Evolution na příslušné lince pomocí na zadní straně této příručky.

VAROVÁNÍ: Kontroly/nastavení provádějte jen se zařízením odpojeným od elektrické sítě.

Nastavení zarážky zkosení na 0°

- Ujistěte se, že je řezací hlava v zajištěné poloze a zarážkový kolík je úplně zasunutý do své jamky
- Ujistěte se, že řezací hlava je kolmá (otočený ve směru hodinových ručiček) na zarážku.
- Zajistěte úkosovou rukojeť.
- Umístěte měřicí čtverec (trojúhelník) nebo jiný podobný nástroj na stůl s jednou hranou proti stolu a s druhou hranou proti kotouči.

(Obr. 31)

Pokud není pilový kotouč v 90° úhlu s otočným stolem, udělejte potřebné úpravy.

- Pomocí přiloženého 4mm šestihranného klíče povolte dva (2) imbusové šrouby na zadní straně úkosového ramene. **(Obr. 32)**
- Odjistěte úkosovou rukojeť.
- Použijte dva 3mm šestihranné klíče, jeden zasunutý do LR (levá ruka) **(a)** závitový šroub, druhý zasunutý do PR (pravá ruka) **(b)** závitový šroub.

(Obr. 33)

- Závitový šroub velmi jemně otáčejte, jakoby jste ho povolovali, zatímco druhou utáhněte stejnou silou.
- Otáčením levého závitového šroubu posunete vertikální polohu hlavy doprava a otáčením pravého závitového šroubu posunete vertikální polohu hlavy doleva.
- Úkosové rameno se bude mírně pohybovat doprava nebo doleva v závislosti na tom, v jakém směru otáčíte závitové šrouby.
- Obsluha by měla často kontrolovat zarovnání kotouče se čtvercem, přičemž při každé kontrole dbejte na to, abyste hlavu posunuli proti svislé zarážce a uzamkli úkosovou rukojeť. Když je potřeba další nastavení, zopakujte výše uvedený postup.
- Po dosažení přesného zarovnání utáhněte dva (2) imbusové šrouby na zadní straně úkosového ramene. **(Obr. 32)**

Nastavení ukazatele zkosení při 0° Pozn.:

Operátor si musí být jistý, že je kotouč nastavený přesně kolmo na stůl, když je ve vzpřímené poloze a kolmo na zarážku.

Jsou zde dva ukazatele zkosení; jeden pro levý úkos a jeden pro pravý úkos.

- Pokud ukazatel není přesně v souladu s úhlem 0° na stupnici, je třeba upravit nastavení.
- Uvolněte ukazatel zkosení pomocí šroubováku #2 Phillips **(Obr.34)**

- Upravte ukazatel úkosu tak, aby byl přesně zarovnaný se značením 0°.
- Při dotahování šroubu držte ukazatel na místě.

Nastavení levé zarážky zkosení na 45°

- Uvolněte křídlový šroub a posuňte levou horní část ochrany pryč od kotouče. **(Obr. 43)**
- Uvolněte úkosovou rukojeť a otočte řezací hlavu až do pozice 45°.
- Pomocí měřicího čtverce (trojúhelníku) zkontrolujte, zda je pod úhlem 45° s otočným stolem.

Pokud není pilový kotouč v přesném úhlu, je třeba ho nastavit.

- Vraťte řezací hlavu do vzpřímené pozice.
- Uvolněte pojistnou matici na šroubu pomocí 10mm klíče pro nastavování 45° úhlu. **(Obr. 35-a)**
- Pomocí 3mm šestihranného klíče otáčejte šroub dovnitř nebo ven, abyste nastavili úhel kotouče. **(Obr. 35-b)**
- Nakloňte řezací hlavu do 45° pozice a ještě jednou zkontrolujte stupně úhlu pomocí měřicího čtverce
- Opakujte výše uvedené kroky, dokud nedosáhnete požadované úhlové nastavení.
- Přidržte nastavovací šroub na místě pomocí šestihranného klíče a po dosažení správného nastavení pevně utáhněte pojistnou matici nastavovacího šroubu.
- Zajistěte úkosovou rukojeť.

Nastavení pravé zarážky zkosení na 45°

- Uvolněte křídlový šroub a posuňte pravou horní část ochrany pryč od kotouče. **(Obr. 43)**
- Odjistěte úkosovou rukojeť.
- Vytáhněte a podržte zajišťovací kolík na 0° **(Obr.36)** a potom řezací hlavu nakloňte úplně doprava, až dokud se opět nezastaví na zarážce 45°. Uvolněte zajišťovací kolík 0°.
- Pomocí měřicího čtverce (trojúhelníku) zkontrolujte, zda je pod úhlem 45° s otočným stolem.

Pokud není pilový kotouč v přesném úhlu, je třeba ho nastavit.

- Vraťte řezací hlavu do vzpřímené pozice.
- Uvolněte pojistnou matici na šroubu pomocí 10mm klíče pro nastavování 45° úhlu. **(Obr. 37-a)**
- Pomocí 3mm šestihranného klíče otáčejte šroub dovnitř nebo ven, abyste nastavili úhel kotouče. **(Obr. 37-b)**

- Nakloňte řezací hlavu do 45° pozice a ještě jednou si zkontrolujte stupně úhlu pomocí měřícího čtverce
- Opakujte výše uvedené kroky, dokud nedosáhnete požadované úhlové nastavení.
- Přidržte nastavovací šroub na místě pomocí šestihránného klíče a po dosažení správného nastavení pevně utáhněte pojistnou matici nastavovacího šroubu.
- Zajistěte úkosovou rukojf.

NASTAVENÍ VODICÍ LIŠTY Vodicí lišta musí být nastavená na 90° ke správně nastavenému kotouči. Otočný stůl musí být nastavený na úhel pokosu 0°. Vodicí lišta je upevněna ke stolu pomocí čtyř (4) šestihránných šroubů (Obr. 38), po dvou z každé strany. Všechny čtyři (4) šrouby jsou umístěny v podlouhlých drážkách, které jsou umístěny v odlišku na vodicí liště.

- Presvědčte se, že je řezací hlava v uzamknuté poloze se zarážkou.
- Umístěte měřící čtverec (trojúhelník) s jedním okrajem proti vodicí liště a druhým okrajem proti kotouči. (Obr.39)
- Pokud je třeba zarovnat, uvolněte tři šrouby na nastavení vodicí lišty. Znovu použijte imbusový klíč a umístěte lištu do podélných drážek.
- Dotáhněte všechny šestihránné šrouby.

NASTAVENÉ UKAZATELE ÚKOSU

Pozn.: V přední části na základny zařízení jsou dvě stupnice pokosu. Malý ukazatel připevněný k otočnému stolu označuje zvolený úhel. Pokud je to třeba, uvolněte ukazatel pokosu pomocí šroubováku #2 Phillips. Podle potřeby upravte a pevně utáhněte upevňovací šroub. (Obr.40)

HLOUBKOVÁ ZARÁŽKA (Obr.40)

Použití hloubkové zarážky umožňuje obsluhu řezat drážky v obrobku. Pohyb řezací hlavy směrem dolů se dá omezit tak, aby kotouč úplně nepřefezal obrobek.

Pozn.: Při použití hloubkové zarážky se doporučuje zkontrolovat hloubku řezu pomocí kusu dřeva, aby se zabezpečilo, že drážka je správně vyřezaná. Vytvořením řezu v obrobku, a potom opakováním řezu, ale s obrobkem umístěným mírně vlevo nebo vpravo, je možné udělat hloubkový řez.

Používání hloubkového dorazu:

- Nasuňte zarážkovou desku (Obr. 41-a) tak, že ji otočíte dopředu ze své skladovací polohy podél stroje přibližně o 150° do pracovní polohy.
- Uvolněte zajišťovací matici (Obr. 41-b)
- Nastavte šroub (Obr.41-c), abyste omezili pohyb řezací hlavy jen na požadovanou hloubku.
- Po nastavení požadované hloubky utáhněte zajišťovací matici (Obr.41-d), aby se zablokovala hloubková zarážka, a aby nedošlo k dalšímu pohybu.
- Po dokončení řezání znovu nastavte hloubkový doraz nebo vraťte "zarážkovou desku" do její skladovací polohy.
- Zkontrolujte, zda je možné řezání zajistit v dolní poloze zarážkovým kolíkem.

HORNÍ POSUVNÁ SEKCE VODICÍ LIŠTY (Obr. 42)

Obě dvě strany vodicí lišty mají nastavitelné horní sekce. Tyto úseky se mohou posouvat směrem ven, pryč od kotouče a podle potřeby je přemístit. Pokud je třeba provést ostré úkosy nebo složené úhly, je možné, že bude třeba udělat úpravy, aby se zabezpečil volný pohyb řezací hlavy a kotouče.

Nastavení posuvné vodicí lišty:

Uvolněte šroub. (Obr.43)

- Posuňte horní část vodicí lišty doleva do požadované polohy a utáhněte šroub.
- Provedte "zkoušku nanečisto", tj. když je pila vypnutá, abyste si ověřili, že mezi pohyblivými částmi nedochází ke kontaktu a řezací hlava a kotouč jsou spuštěné tak, aby udělali posuvný řez.

LASER

Toto zařízení je vybaveno laserovým vedením řezu, které umožňuje zobrazit ukázkou dráhy kotouče přes obrobek. Spínač zapnutí/vypnutí laserového vedení je umístěn svrchu řezací hlavy v blízkosti místa vstupu síťového kabelu. (Obr.44) Zabraňte přímému očnímu kontaktu s laserovým paprskem a nepoužívejte ho na materiálech, které by mohly odrážet laserový paprsek.

VAROVÁNÍ: Nedívejte se přímo na laserový paprsek. Dodržujte všechny následující bezpečnostní pravidla.

- Laserový paprsek nesmí být záměrně namířený na obsluhu a nesmí směřovat do očí člověka.
- Vždy se ujistěte, že laserový paprsek se používá jen na kusy, kterých povrch se neodráží, tj. přírodní dřevěné nebo matné povrchy atd.
- Nikdy nevyměňujte sestavu laserového modulu pro jiný typ nebo třídu laseru.
- Opravy laserového modulu může vykonávat jen Evolution Power Tools nebo jejich autorizovaní zástupci.

Pozn.: Laserové navádění je vhodné k řezání velkého množství obrobků. Nemělo by se však používat jako náhrada spolehlivého tradičního plánování a označování.

LASEROVÁ BEZPEČNOST

Čára laserového navádění používaná v tomto zařízení používá laser 2. třídy s maximálním výkonem 1 mW při vlnové délce 650 nm. Tyto lasery většinou nepředstavují optické nebezpečí, ale pohyb na paprsek může způsobit dočasnou slepotu.

VAROVÁNÍ: Nedívejte se přímo na laserový paprsek. Laser se musí používat a udržovat tak, jak je uvedeno v tomto návodu. Nikdy záměrně nesměřujte laserový paprsek na žádnou osobu a zabraňte tomu, aby směřoval k oku nebo k jinému předmětu, jako je obrobek. Vždy se ujistěte, že laserový paprsek je nasměrovaný na obrobek, který je už umístěn na pracovním stole. Nikdy nesměřujte laserový paprsek na jasný, lesklý reflexní povrch, protože se může odrazit zpět k obsluze. Laserovou jednotku neměňte za žádný jiný typ, ani ji neodstraňujte. Při úpravě se dotýkejte jen jednotky. Opravy laseru provádí jen autorizované servisní středisko.

Čára laserového navádění

Plánovaná laserová čára ukazuje dráhu kotouče po dobu řezu.

- Označte např. pomocí tužky požadovaný řez na obrobku.
- Nastavte pilu na požadovaný úhel a zablokujte ji do polohy pomocí zajišťovací rukojeti uzamknutí pokosu nebo páky uzamknutí s nepohyblivou zarážkou.
- Zapněte laserový paprsek.
- Umístěte obrobek na otočný stůl a proti dorazové liště.
- Posuňte obrobek do polohy, dokud se tužkou vyznačená čára na obrobku a plánovaná laserová čára přesně neshodují.
- Umístěte obrobek do polohy pomocí upínací svorky.
- Pokračujte v řezání.

Používání laserového vedení pro neznámý úhel:

- Označte např. pomocí tužky požadovaný řez na obrobku.
- Umístěte obrobek na otočný stůl a proti vodící liště.
- Nastavte pokosovou pilu na přibližný úhel řezu. V této fázi utáhněte páku na uzamknutí pokosu.
- Pomalu posouvajte obrobek dozadu a dopředu podél vodící lišty, přičemž současně pomalu upravujete úhel otočného stolu.
- Zastavte, když se plánovaná laserová linie a čára tužky na obrobku překryjí.
- Utáhněte rukojeť uzamknutí pokosu, abyste otočný stůl zajistili.
- Zajistěte obrobek pomocí upínací svorky.
- Opětovně zkontrolujte zarovnání.
- Když jste spokojeni s přesností zarovnání, proveďte řez ↵

Kryt laserového objektivu

Kryt laserového objektivu se dá jednoduše namontovat na přední část laserové jednotky. Pokud se z nějakého důvodu poškodí, je třeba ho vyměnit. Opatrně vyáhněte čočku z laserové jednotky a nahraďte ji novým objektivem.

NASTAVENÍ LASERU

VAROVÁNÍ: V žádném případě při nastavování laseru nespoustějte motor.

Kontrola nastavení laseru:

- Umístěte kus lepenky nebo podobný materiál na otočný stůl zařízení.
- S posuvným systémem v najzazší poloze spusťte řezací hlavu tak, aby se zub kotouče označil na lepence.
- Zvedněte řezací hlavu a potom zopakujte výše uvedený postup s posuvným systémem v přibližně střední poloze.
- Znovu zopakujte, ale s posuvným systémem přesunutým do nejpřednější polohy.
- Na zvednuté řezací hlavě zapněte laser a posuňte řezací hlavu dozadu a dopředu, abyste zjistili, jestli je projektovaný laserový paprsek v souladu s předtím provedenými značkami:
- Paprsek je zarovnaný se značkami = Žádné další kroky nejsou třeba.
- Paprsek není paralelní se značkami = přejděte na část **A**.
- Paprsek je paralelní, ale není zarovnaný se značkami = přejděte na část **B**.

Pokud laserový paprsek není paralelní se značkami, postupujte následovně:
A.

- Uvolněte upínací šroub. (**Obr.45-a**)
- Opatrně otočte laserový modul, až dokud není čára rovnoběžná se značkami v lepence.
- Znovu utáhněte upínací šroub.
- Opětovně zkontrolujte zarovnání

B. Pokud je laserový paprsek paralelní se značkami, ale neprochází nimi:

- Uvolněte dva šrouby. (**Obr. 45-b**)
- Laserová montáž se teď dá posunout, aby se laserový paprsek zarovnal s označením na lepence.
- Když je laserový paprsek na správném místě, znovu utáhněte dva šrouby.
- Opakujte postup "**A**" a zkontrolujte zarovnání.

Pozn.: Uvedené úpravy a nastavení by měly být pravidelně kontrolované, aby se zabezpečila přesnost laseru.

Pozn.: Na zařízení mohou být uvedena následující označení:



VYVARUJTE SE PŘÍMÉMU OČNÍMU KONTAKTU S LASEREM

PERMANENTNÍ MONTÁŽ POKOSOVÉ PILY

Abyste snížili riziko zranění při neočekávaném pohybu pily, umístěte ji na požadované místo - buď na pracovní stůl nebo na jiný vhodný stojan. Základna pily má čtyři montážní otvory, přes které můžete vložit vhodné šrouby (nejsou součástí balení), čímž zajistíte pilu. Pokud budete pilu používat na jednom místě, pevně ji připevněte k pracovnímu stolu pomocí vhodných upevňovacích částí (nejsou součástí dodávky). Použijte zajišťovací podložky a matice na spodní straně pracovního stolu. (**Obr. 42**)

- Abyste předešli zraněním od odlétavajících pilin, umístěte pokosovou pilu dál od okolostojících.

Umístěte pilu na pevný a rovný povrch, kde je dostatek prostoru k manipulaci a výrobek řádně podepřete.

- Umístěte pilu na stůl tak, aby se nekývala.
- Pilíř upevněte nebo pevně přišroubujte na podpůrný stojan nebo pracovní stůl.

Pozn.: Toto zařízení je možné připojit ke stolku Evolution (**Obr. 47**), který je bezpečný a přenosný a dokáže ete na něm manipulovat s dlouhými kusy materiálu. Zvýší se tím efektivita a bezpečnost, a zároveň se sníží pravděpodobnost unavení obsluhy.

PRO PŘENOSNÉ POUŽITÍ:

- Namontujte pilu na 18 mm silnou překližku nebo MDF (doporučené rozměry 800 mm x 500 mm) pomocí vhodných upevňovacích prvků (nejsou součástí balení).

Pozn.: Je možné, že na spodní straně překližky nebo montážní desky MDF bude třeba navrtat podložky, matice atd. Spodní strana musí být hladká a zarovnaná bez vyčnívajících upevňovacích prvků atd.

- Na uchycení montážní desky k pracovnímu stolu použijte G-svorky. (**Obr. 48**)

UPÍNACÍ SVORKA (Obr. 49)

Pozn.: Součástí zařízení je jedna upínací svorka, specifická pro model stroje.

Dva otvory (po obou stranách) jsou v zadní části vodící lišty, které slouží k umístění upínací svorky.

Použití standardní upínací svorky

(součástí balení R255SMS-DB):

Používání upínací svorky po dobu práce se zařízením:

- Umístěte svorku do úchytného otvoru, který nejlépe vyhovuje požadovanému řezu a ujistěte se, zda je zatlačena až úplně dolů.
- Utáhněte přítláčný šroub na uzamknutí pilířku.
- Vložte opracováváný materiál na řeznou plochu.
- Nastavte svorku tak, aby pevně držela opracováváný materiál.

Pozn.: Vždy proveďte test "na sucho" s odpojenou pilou. Zajistíte tak, aby svorka nezasahovala do dráhy kotouče nebo do kterékoli jiné části řezné hlavy, při jejím sklonění, aby se dosáhl požadovaný řez.

Použití rychloupínací svorky

(součástí balení R255SMS-DB+):

- Uvolněte šroub na pojistné objímce tak, aby co nejlépe vyhovovala budoucímu řezu.
- Namontujte svorku a ujistěte se, že pilířek svorky je úplně zasunutý ve vybrané západce.
- Zajistěte dotáhnutím šroubu vodící lišty.
- Horizontální rameno svorky umístěte tak, aby se dosáhla maximální účinnost sevření, při utáhnutí svorky.
- Horizontální rameno připevněte ke svislému pilířku pomocí šroubu.
- Pomocí ručního kolečka utáhněte svorku, abyste zajistili obrobek ke stolu, na kterém je stroj položený.

Pozn.: Tato svorka je vybavena funkcí rychlého uvolnění/nastavení. Ovládací tlačítko je umístěno v přední části horizontálního ramene svorek. Stlačením tohoto tlačítka se aktivuje mechanismus, který umožňuje rychlé polohování upínacího šroubu. Uvolněním tlačítka se opět zajistí mechanismus pomocí svíracího šroubu.

VAROVÁNÍ: Pro správné utáhnutí této svorky musí být tento ovládací mechanismus v úplném záběru se závitými upínacími šroubů. Je nebezpečné používat tuto svorku bez toho, aby byl tento mechanismus úplně zajištěný. Nezkoušejte to.

Pozn.: Vždy proveďte test "na sucho" s odpojenou pilou. Zajistíte tak, aby svorka nezasahovala do dráhy kotouče nebo do kterékoli jiné části řezné hlavy, při jejím sklonění, aby se dosáhl požadovaný řez.

PŘEDNÍ SVORKA (Obr. 50)

(součástí balení neamerického modelu R255SMS-DB+):

Pozn.: Pro rychlou a pohodlnou práci je přední svorka vybavena „mechanismem rychlého uvolnění“. Při provozu tento mechanismus povolí ovládací šroub svorky, která umožňuje rychlé polohování šroubu. Po přemístění a vrácení mechanismu rychlého uvolnění do normální provozní polohy se dá svorka utahovat nebo povolovat obvyklým způsobem.

Do přední části stolu stroje jsou zabudované dva otvory (po obou stranách) **(Obr. 51)**. Tyto dva otvory poskytují alternaivní polohy pro přední svorku.

- Vyberte pojistnou objímku, která nejlépe vyhovuje typu řezu, který se má provést.
- Zasuňte „výstupek svorek“ (umístěný na konci dlouhého upínacího ramene) úplně do vybraného otvoru ve stole.
- Obrobek, který chcete řezat, položte do požadované polohy na stůl, na kterém je stroj položený.
- Pomocí ručního kola utáhněte svorku na připevnění obrobku k vodící liště stroje.

Pozn.: Použití přední svorky ve spojení s přidržovací svorkou poskytuje nejbezpečnější a nejúčinnější metodu upínání obrobku ke stolu, na kterém je položený stroj.

Použití mechanismu rychlého uvolnění:

- Uvolněte „dvojitou matici“ zatlačením na označenou podložku. **(Obr. 52)** Upínací šroub se tak může volně posouvat.
- Upínací šroub posuňte do požadované polohy.
- Dvojitou matici nechejte vrátit do její normální provozní polohy.

VAROVÁNÍ: Závitý opracovaný uvnitř „dvojitě matice“ musí být úplně totožné se závitem opracovaným na svíracím šroubu.

Pozn.: Lehké potáhnutí upínacího šroubu těsně před kontaktem upínací patky s obřídkem pomůže a ulehčí a zajistit správné uložení „dvojitě matice“.

VAROVÁNÍ: Používání tohoto stroje bez „dvojitě matice“ úplně zapadnuté do závitů upínacích šroubů je nebezpečné a nesmíte o něj usilovat.

PROVOZNÍ POKYNY

Pozn.: Před každým použitím pokosovou pilu odpojte a zkontrolujte. Nepřipojujte pilu k elektrické síti, dokud není provedena bezpečnostní kontrola.

VAROVÁNÍ: Před zapojením do elektrické sítě se ubezpečte, že obsluha pily je školená k použití, nastavení a údržbě pily. Ke snížení nebezpečí úrazu, před jakoukoli výměnou nebo nastavováním, pokosovou pilu vždy odpojte od elektrické sítě. Porovnejte šipku označující směr otáčení na krytu se směrovou šipkou na kotouči. Zuby kotouče by měly vždy směřovat dolů k přední straně pily. Utáhněte hřídelový šroub.

(8.3) POZICE TĚLA A RUKOU (Obr. 53)

- Minimální vzdálenost rukou od kotouče je 150 mm.
- Nedávejte ruce do dráhy kotouče.
- Zajistěte obrobek pevně na stůl a proti vodící liště, aby se zabránilo jakémukoli pohybu.
- Vždy použijte upínací svorku, ale zkontrolujte, zda je umístěna tak, aby nerušila dráhu kotouče nebo jiných pohyblivých částí zařízení.
- Vyhněte se nemotorným pohybům nebo pohybům rukou, při kterých může dojít k náhlému skluzu ruky nebo prstů do pohybujícího se kotouče.
- Předtím než začnete řezat, proveďte „zkoušku na sucho“, tj. když je pila vypnutá s cílem sledovat dráhu kotouče.
- Dávejte si pozor na ruce, když se neuvolní

spínač zapnutí/vypnutí, a kotouč se úplně nezastaví.

ZAPNUTÍ/VYPNUTÍ SPÍNAČE (Obr. 54)

Spínač je bez aretace a je umístěn pod rukojetí. Zapnutí motoru:

- Stlačením spínače zapnete motor.
- Uvolněním spínače vypnete motor.

PŘÍPRAVA NA ŘEZÁNÍ, NENAKLÁNĚJTE SE

Stůjte rovně a pevně na zemi. Stůjte na jedné straně tak, aby vaše tvář a tělo byly mimo linie možného zpětného rázu.

VAROVÁNÍ: Příčinou mnohých zranění je řezání přímo za pomoci rukou. Vyhněte se takovému postupu a pracujte bezpečně.

- Ujistěte se, že obrobek je vždy pevně opřený o vodící lištu, a když je to možné, tak i upnutý svorkou ke stolu.
- Pracovní stůl by měl být čistý a zbavený jakýchkoli pilin a nečistot předtím, než se obrobek uchytí do potřebné polohy.
- Dbejte o to, aby odřezaný materiál mohl po vykonání řezu padat na bok od kotouče. Zabezpečte, aby se odřezaný kus nemohl zaseknout v žádné jiné části zařízení.
- Nepoužívejte tuto pilu k řezání malých částí.

Pokud je vaše ruka nebo prsty při řezání blíž než 150 mm od pilového kotouče, znamená to, že obrobek je příliš malý.

ŘEZÁNÍ MALÝCH ČÁSTÍ

Tento typ řezu se používá hlavně k řezání malého nebo úzkého materiálu. Řezací hlava je mírně zatlačena dolů, aby bylo možné provést řez do obrobku. Posuvný systém musí být zajištěný v nejzazší poloze.

(Obr. 55)

- Posuňte řezací hlavu co nejdál dozadu.
- Utáhněte zajišťovací šroub (Obr. 56)
- Umístěte obrobek na stůl a proti vodící liště a zajistěte ho pomocí svorek.
- Uchopte řezací rukojeť.
- Zapněte motor a nechejte pilový kotouč dosáhnout plných otáček.
- Stlačte páčku k odemčení spodního krytu, tím uvolníte hlavu pily. (Obr. 57)
- Zatlačte rukojeť pily směrem dolů a proveďte řez.

- Nechejte roztočený kotouč dělat práci, netlačte na rukojeť.
- Po dokončení řezu uvolněte spínač zapnutí/vypnutí.
- Počkejte, dokud se kotouč úplně nezastaví.
- Počkejte, až se řezací hlava zvedne do horní polohy, přičemž spodní kryt kotouče zakryje kotoučové zuby a řezací hlava se uzamkne. Až potom pusťte rukojeť.
- Odstraňte obrobek.

POSUVNÝ ŘEZ

Tato pila je vybavena posuvným systémem. Po povolání šroubu na uzamykání se uvolní posun a dovolí řezací hlavě pohybovat se dopředu a dozadu.

(Obr. 58) Pilový kotouč se spustí do obrobku a potom zatlačí na zadní část zařízení, aby dokončil řez. Tento typ řezu používejte k řezání velkých kusů.

- Umístěte obrobek na stůl a proti vodící liště a zajistěte ho pomocí svorek.
- Uvolněte uzamykací šroub.
- Uchopte rukojeť a vytáhněte řezací hlavu dopředu, až když se hrot (střed kotouče) nenachází nad předním okrajem obrobku. **(Obr. 59)**
- Zapněte spínač zapnutí/vypnutí a nechejte pilový kotouč dosáhnout plné rychlosti.
- Stlačte páku k odemykání spodního krytu, čímž uvolníte hlavu pily.
- Jemně zatlačte rukojeť směrem dozadu k dorazové liště na dokončení řezu.
- Při každém řezání vždy tlačte řezací hlavu do úplně zadní polohy. **(Obr. 60)**
- Po dokončení řezu uvolněte spínač zapnutí/vypnutí. Počkejte, až se kotouč úplně zastaví.
- Počkejte, až se řezací hlava zvedne do horní polohy, přičemž spodní kryt kotouče zakryje kotoučové zuby a řezací hlava se uzamkne. Až potom uvolněte rukojeť.

VAROVÁNÍ: Po dobu řezání pily NIKDY netlačte směrem k sobě. Kotouč by se mohl nečekaně vymrštit z opracovávaného materiálu směrem k vám. Řezací hlava by měla být vždy umístěna tak, jako je uvedeno výše, dřív, než se pokusíte udělat posuvný řez. Pokud je řezací hlava ve správné pozici nad obrobkem, můžete ji tlačit směrem dozadu k vodící liště, aby se dokončil řez.

POKOSOVÝ ŘEZ (Obr. 61)

Otočný stůl může být natočený až na 50° doleva nebo doprava od základní pozice 0°. Nepohyblivé zářáčky jsou nastaveny na 45°, 31,6°, 22,5° a 15° na pravou i levou stranu. Pokosový řez je možné udělat s nasazením nebo bez nasazení posuvného systému.

- Uvolněte tlačítko k uzamykání rukojeti **(Obr. 62)** otočením tlačítka proti směru hodinových ručiček.
- Zatahněte zajišťovací páčku s pozitivním dorazem. **(Obr. 63)**
- Natočte otočný stůl na požadovaný směr.

Pozn.: Na základně zařízení je zabudovaná úhломěr jako pomůcka pro nastavení.

- Když nastavíte správný úhel, utáhněte tlačítko k uzamknutí úkosu.

Pozn.: Je dobré se naučit utahovat tlačítko na uzamknutí pokosu, i když je nastavená nepohyblivá zářáčka a páka k uzamknutí nepohyblivé zářáčky je zatažená.

ÚKOSOVÝ ŘEZ NASTAVENÍM ŘEZACÍ HLAVY

Úkosový řez **(Obr. 64)** se provádí na otočném stole nastaveném na úhel sklonu 0°.

Pozn.: Může být třeba upravit horní část vodící lišty, aby se zajistila vůle pro pohyblivou řezací hlavu. **(Obr. 42-43)**

Řezací hlavu je možné naklonit z normální 0° (kolmé) polohy do polohy maximálního úhlu 45° na pravou nebo levou stranu. Pokosový řez je možné udělat s nasazením nebo bez nasazení posuvného systému.

Pozn.: Nepohyblivá zarážka je dodávána s úkosovým úhlem 33,9°, který dosáhnete nastavením 33,9° na úkosovém kolíku (zatlačením dovnitř) na levé (Obr. 65-a), i pravé (Obr. 65-b) straně. Za normálních okolností by však měly být úkosové kolíky ponechány v nezatačené (povytažené) poloze.

NAKLONĚNÍ ŘEZACÍ HLAVY: Uvolněte úkosovou uzamykatelnou rukojeť. (Obr. 66)

- Když děláte úkos doprava, vytáhněte zajišťovací kolík na 0°, který drží řezací hlavu ve svislé poloze. (Obr. 67)
- Nakloňte řezací hlavu do požadovaného úhlu. Můžete si pomoci úhломěrem. (Obr. 68)
- Když dosáhnete požadovaného úhlu, utáhněte úkosovou rukojeť.
- Při řezání stůjte na levé straně od rukojeti.

Po dokončení řezu:

Pro vypnutí motoru uvolněte spínač ON/OFF, ale ruce držte stále na místě.

Nechejte kotouč úplně zastavit.

- Před přemístěním vašich rukou nechejte řezací hlavu stoupnout do horní polohy, když je spodní kryt kotouče úplně nasazený a zakrývá kotouč.

- Vraťte řezací hlavu do kolmé polohy.
- Zatlačte pojistný kolík na 0°, abyste zajistili řezací hlavu ve svislé poloze.

SLOŽENÝ ŘEZ (Obr. 69)

Je to kombinace úkosu a pokosu v jednom řezu. Pokud je třeba složený řez, vyberte požadované polohy zkosení a pokosu, jak bylo popsáno výše.

POZN.: Složený řez se dá udělat s nasazeným posuvným systémem. Vždy zkontrolujte, zda posuvný kotouč nezasahuje do vodící lišty nebo jiných částí zařízení. Když je to třeba, upravte levou horní část posuvného systému.

ŘEZÁNÍ OZDOBNÝCH LIŠT

Toto zařízení je schopné řezat pokosové úhly potřebné pro ozdobné lišty.

Nastavení stroje na řezání ozdobných lišt:

- Nasuňte 33,9° na úkosovém kolíku stlačením úplně dovnitř. (Obr. 65)
- Nakloňte řezací hlavu do polohy 33,9° a zajistěte ji zatáhnutím uzamknutí úkosu.
- Otočte rotační stůl a nastavte ho na úhel úkosu 31,6° pomocí stupnice na úhломěru. Dbejte na to, aby byla ozdobná lišta správně umístěna na otočném stole a zajistěte ji vhodnými svorkami.

Po dokončení řezu vraťte řezací hlavu do vertikální polohy a 33,9° kolík úkosu do jeho vnější (vysunuté) polohy.

ŘEZÁNÍ ZAHNUTÉHO MATERIÁLU (Obr.63)

VAROVÁNÍ: Předtím než začnete řezat obrobek, zkontrolujte, zda není ohnutý. Když je ohnutý, musí být umístěný a řezaný způsobem, jak je znázorněno na obrázku. Obrobek neumísťujte nesprávně nebo neřežte obrobek bez podpěry.

ODSTRANĚNÍ ZASEKNUTÉHO MATERIÁLU

- Vypněte pokosovou pilu uvolněním spínače.
- Nechejte kotouč úplně zastavit.

- Odpojte pokosovou pilu z elektrické sítě.

- Opatrně odstraňte všechny zaseknuté materiál ze zařízení.
- Zkontrolujte stav a funkci ochranného krytu.
- Zkontrolujte, zda nedošlo k poškození kterékoli části stroje, např. kotouče.
- Před opětovným použitím stroje nechejte příslušného technika vyměnit poškozené díly a proveďte bezpečnostní prohlídku.

Volný konec delšího obrobku musí být podepřený ve stejné výšce, jako otočný stůl. V případě obrobků, které jsou širší a delší než stůl, musí obsluha zabezpečit adekvátní podporu, např. prodloužením stolu nebo použitím kozy na řezání.

VOLITELNÉ PŘÍSLUŠENSTVÍ EVOLUTION

SÁČEK NA PRACH (dodávané s R255SMS-DB+)

Sáček na prach se připevňuje na výstupný otvor v zadní části zařízení. Sáček na prach se používá jen při řezání dřevěných materiálů.

- Vsuňte sáček na prach na výstupný otvor pomocí pružinové svorky, která správně zajistí otvor. (Obr. 72)

Pozn.: Z důvodu racionalizace práce vyprázdňte sáček na prach, když se naplní ze 2/3. Obsah sáčku na prach likvidujte ekologickým způsobem. Při vyprazdňování sáčku na prach je vhodné si dát masku na tvář.

Pozn.: V případě potřeby je možné na přípojku na odsávání prachu zapojit průmyslový vysavač. V případě zapojení takového stroje postupujte podle instrukcí od výrobce.

VAROVÁNÍ: Nepoužívejte sáček na prach při řezání kovových materiálů včetně dřeva, ve kterém jsou hřebíky.

SPOJOVACÍ HADICE NA ODSÁVACÍ OTVOR (dodávané s R255SMS-DB+)

Použijte spojovací hadici na připojení odsávacího otvoru s vhodným průmyslovým vysavačem (nedodáváme), který má hadice s vnitřním otvorem s \varnothing 30 mm nebo vstupní otvory.

ÚDRŽBA

Pozn.: Jakoukoli údržbu provádějte, když je stroj vypnutý a odpojený od elektrické sítě nebo baterie.

Zkontrolujte, zda všechny bezpečnostní prvky a ochranné kryty pracují správně. Tento přístroj používejte jen tehdy, když jsou všechny ochranné/bezpečnostní prvky funkční. Všechny ložiska motoru v tomto zařízení jsou mazané. Není třeba další mazání. Na čištění plastových částí stroje používejte čistý, mírně navlhčený hadřík. Nepoužívejte rozpouštědla nebo podobné výrobky, které by mohly poškodit plastové části.

ČIŠTĚNÍ SYSTÉMU OCHRANY ČISTIČE STROJŮ

VAROVÁNÍ: Ochranný systém kotoučů čistěte jen se strojem odpojeným od zdroje napájení. Při čištění stroje musí obsluha nosit veškeré příslušné vybavení OOPP a také musí zajistit bezpečnost všech blízkých kolegů nebo pozorovatelů.

Pozn.: To, jak často bude ochranný systém vyžadovat pozornost, bude do značné míry záviset na provozních podmínkách a typu materiálu, který se běžně řeže. Například, některé výrobky na bázi dřeva mohou obsahovat pryskyřice nebo produkovat prach, který se může hromadit na vnitřních površích ochranného systému.

Maximální přístup k vnitřním povrchům a ovládacímu mechanismu dosáhnete po odstranění kotouče nebo v době jeho výměny.

- **Vizuálně zkontrolujte ochranný systém, zda neobsahuje jakékoli viditelné zbytky nebo úlomky obrobku, které mohou bránit efektivnímu provozu systému.**
 - **Odstraňte všechny velké úlomky pomocí vhodných nástrojů, např. kleštěmi s tupými dlouhými čelistmi, apod.**
 - **Suchý stlačený vzduch (apod.) se může použít k odstranění usazenin drobných částic. Aerosolové plechovky naplněné suchým čisticím médiem jsou komerčně dostupné (většinou u velkých kancelářských dodavatelů) a mohou se používat, pokud se důsledně dodržují doporučení a pokyny výrobce.**
 - **K odstranění zbytků drobných částic se může použít i vysavač vybavený jemným šterbinovým nástrojem s dlouhými čelistmi (Pokud možno, použijte nástroj s kartáčovými špičkami).**
- Při čištění můžete použít i umělecké štětce s dlouhou rukojetí (nedodávané).

VAROVÁNÍ: Nepokoušejte se stroj čistit vkládáním špičatých předmětů přes otvory v krytech stroje.

Vzduchové proudy stroje by se měly čistit stlačeným suchým vzduchem.

Nadměrné jiskření může poukazovat na přítomnost nečistot v motoru nebo opotřebenou uhlíkové kartáče. Pokud máte takové podezření, nechejte stroj opravit a kartáče vyměnit kvalifikovaným technikem.

NAPÍNÁNÍ HNACÍHO ŘEMENE

VAROVÁNÍ: Tyto postupy proveďte jen u stroje odpojeného od zdroje napájení.

Pozn.: Pokud se nářadí používá správně, není potřebná údržba řemene, ale když dojde k selhání řemene v důsledku jeho nesprávného použití, je možné provést úpravy. Pokud se kotouč neotáčí, i když motor běží, zkontrolujte napnutí a stav řemene.

VAROVÁNÍ: Za žádných okolností nesmí být upevňovací šrouby ložiska nadstavované nebo odstraněné. Při manipulaci nebo odstranění těchto šroubů, dojde ke ztrátě záruky na stroj.

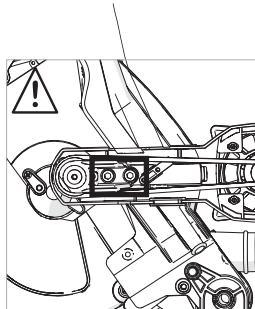

NAPÍNÁNÍ ŘEMENE:

- Abyste získali přístup k pouzdru převodovky, odstraňte plastový kryt pouzdra odšroubováním tří (3) šroubů hlavy stroje, které ho drží na místě pomocí dodávaného šestihřanného klíče o průměru 4 mm. **(Obr. 72)**
- Uvolněte čtyři imbusové šrouby, které zajišťují motor na místě. **(Obr. 73)**
- K napínacímu šroubu **(Obr. 74)** se dostanete pomocí otvoru v zadní části hliníkové převodovky pomocí dodávaného šestihřanného klíče o průměru 4 mm.
- Pomocí dodaného 4 mm šestihřanného klíče otočte napínací šroub ve zvoleném směru (ve směru hod. ručiček zvýšíte, a proti směru hod. ručiček snížíte napnutí).
- Položte prst pod hnací řemen a jemně ho potáhněte směrem nahoru, abyste zjistili, jak moc je napnutý.
- Pás by měl být celkem napnutý přes dva hnací řemeny, přičemž na obou stranách pásu ve středu mezi řemeny by měla být zjištělná deformace přibližně 3 mm. **(Obr. 75)**
- Pokud je napnutí řemene správné, utáhněte čtyři imbusové šrouby a zašroubujte kryt převodovky.

VÝMĚNA HNACÍHO ŘEMENE

Pozn.: Pokud je třeba řemen vyměnit, originální náhradní řemen můžete koupit kontaktováním příslušných zákaznických služeb, uvedených na straně 3 této příručky.

VÝMĚNA ŘEMENE:

- Když chcete zpřístupnit kryt převodovky, odstraňte plastový kryt odšroubováním tří (3) šroubů hlavy stroje, které ho drží na místě pomocí dodávaného šestihřanného klíče s průměrem 4 mm. **(Obr. 72)**
- Uvolněte čtyři imbusové šrouby, které zajišťují motor na místě. **(Obr. 73)**
- Odstraňte všechna napětí z motoru otáčením napínacího šroubu **(Obr. 74)** proti směru hodinových ručiček.
- Vytáhněte hnací řemen.
- Nasadte nový hnací řemen na dvě řemenice, přičemž dbejte na to, aby se písmena „V“ na řemeni překrývaly s písmeny „V“ na řemenicích, a aby pás úplně zapadl do šířky obou řemenic.
- Napněte řemen podle popisu v části "Napínání řemene".
- Nasadte kryt převodovky.

(6.4) OCHRANA ŽIVOTNÍHO PROSTŘEDÍ

Elektrický odpad by se neměl likvidovat s domácím odpadem. Recyklujte ho na místě sběru elektrického odpadu.



KONTROLA BEZPEČNOSTI MONTÁŽE

DÍL	STAV	ANO
Posuvné části	Vložené zezadu přes nastavovací rukojeť a připojené k řezací hlavě. Zajišťovací zarážky jsou správně nasazené.	
Tlačítko na uzamkn. pokosu	Namontované na rukojeť pokosu / rotační stůl.	
Šroub na uzamknutí posuvného	Vložte dozadu do závitového otvoru v nastavovací rukojeti. Protivibrační pružina je umístěna pod ručním ovládacím tlačítkem	
Napájecí kabel	Správně nasměrovaný s vedením kabelu/svorky.	
Kotouč	Kotouč správně namontovaný a šipky na kotouči a na zařízení ve správné pozici. Vnější okraj kotouče, hřídelový šroub a podložka jsou správně namontované.	
Bezpečnostní kryty	Nižší bezpečnostní kryty jsou plně funkční. Řezací hlava je uzamknutá v horní poloze se zakrytým kotoučem. Řezací hlava se dostane do nižší polohy jen když funguje páka k uzamykání krytu kotouče.	
Zdroj	Zdroj vyhovuje specifikaci, která se nachází na typovém štítku stroje. Zástrčka se shoduje se zásuvkou zdroje energie.	
Montáž (Jedno z uvedených)	i) Zařízení je trvale umístěné a připravené na pracovní stůl. ii) Zařízení je namontované na desce, kterou lze připevnit na pracovní stůl. c) Zařízení je připravené na stojan pokosové pily.	
Umístění	Přiměřené opatření pro manipulaci s dlouhými nebo nepravidelně tvarovanými obrobky.	
Prostředí	Suché, čisté a uklizené. Teplota vhodná na manipulaci s materiálem. Dostatečné osvětlení (dvojitě, pokud se používají zářivky)	

Všechny kolonky "ANO" musí být odškrtnuté předtím, než se zařízení začne používat. Když je nějaká kolonka neoznačená, nepoužívejte zařízení.

ZÁVĚREČNÁ BEZPEČNOSTNÍ KONTROLA

DÍL	STAV	ANO
Montáž	Zopakujte si bezpečnostní pokyny pro montáž.	
Ovládání	Udělejte následující kroky, když je stroj vypnutý a odpojený od síťového napájení. <ul style="list-style-type: none"> • Zařízení nastavte na každí z jeho maximálních provozních nastavení. • Při každém nastavení dejte řezací hlavu do nejnižší polohy, přičemž sledujte dráhu kotouče. • Když dáváte řezací hlavu dolů, zkontrolujte, jestli se kotouč nedotýká nebo nepoškodí žádnou část zařízení, odlitky ani ochranné kryty. • Zkontrolujte, že při použití posuvného systému nedochází ke kontaktu mezi řezací hlavou a kotoučem a jinými částmi stroje. • Ručně roztočte kotouč (v tomto případě doporučujeme nosit rukavice, ne však když už aktivně používáte pilu). • Ověřte si, zda se kotouč otáčí plynule bez neobvyklého zvuku, a že mezi kotoučem a horní a dolní ochranou kotouče není žádný kontakt. • Ověřte si, že když se otáčí, nekmitá do žádného směru. 	

Všechny kolonky "ANO" musí být odškrtnuté předtím, než se zařízení začne používat. Když je nějaká kolonka neoznačená, nepoužívejte zařízení.

EC PROHLÁŠENÍ O SHODĚ



Výrobce výrobku, na který se vztahuje toto prohlášení, je:

UK: Evolution Power Tools Ltd. Venture One, Longacre Close, Holbrook Industrial Estate, Sheffield, S20 3FR.

FR: Evolution Power Tools SAS. 61 Avenue Lafontaine, 33560, Carbon-Blanc, Bordeaux, France.

Výrobce tímto prohlašuje, že stroj, jak je uvedeno v tomto prohlášení, splňuje všechna příslušná ustanovení směrnice o strojových zařízeních a další příslušné směrnice, jak je uvedeno níže. Výrobce dále prohlašuje, že stroj, jak je podrobně uvedeno v tomto prohlášení, splňuje příslušná ustanovení základních požadavků na bezpečnost a ochranu zdraví.

Směrnice, na které sa vztahuje toto prohlášení, jsou podrobně uvedeny níže:

2006/42/EC Směrnice o strojích.
2014/30/EU. Směrnice o elektromagnetické kompatibilitě
2011/65/EU. & 2015/863/EU. Omezení používání určitých nebezpečných látek ve směrnici o elektrických zařízeních (RoHS)
2012/19/EU. Směrnice o odpadu z elektrických a elektronických zařízení (WEEE)

Produkt je v souladu s následnými normami:

EN 62841-1:2015 • EN 62841-3-9:2015/A11:2017 • EN 55014-1: 2017 • EN 55014-2: 2015 • EN 61000-3-2: 2014 • EN 61000-3-3: 2013 • EN ISO 12100:2010 • EN 50581:2012

Detaily produktu

Popis : 255MM TCT DOUBLE BEVEL SLIDING MITRE SAW
 Evolution Model č.: R255SMS-DB: 053-0001 / 053-0002 / 053-0003
 Značka EVOLUTION
 Voltáž: 220-240V ~ 50 Hz - UK, EU & AU
 110V ~ 50 Hz - UK
 120V ~ 60 Hz - US
 Vstup: 2000W (220-240V) / 1600W (110V)

Tato technická dokumentace je potřebná na prokázání, že výrobek splňuje požadavky uvedené ve směrnících a normách. Byla sestavená a je připravená na kontrolu příslušným orgánem a dokazuje, že dokumenty uvedené výše jsou správnými normami pro uváděný produkt.

Jméno a adresa majitele technické dokumentace.

Podpis



Tlač: Barry Bloomer

Ředitel zásobovacího řetězce a odbytu

Datum:

12/11/2018

UK: Evolution Power Tools Ltd. Venture One, Longacre Close, Holbrook Industrial Estate, Sheffield, S20 3FR.

FR: Evolution Power Tools SAS. 61 Avenue Lafontaine, 33560, Carbon-Blanc, Bordeaux, France.



evOLUTION®

AUS

Total Tools (Importing) Pty Ltd
20 Thackray Road
Port Melbourne
Vic 3207

T: 03 9261 1900

FR

Evolution Power Tools SAS
61 Avenue Lafontaine
33560, Carbon-Blanc
Bordeaux

T: +33 (0)5 57 30 61 89

UK

Evolution Power Tools Ltd
Venture One, Longacre Close
Holbrook Industrial Estate
Sheffield, S20 3FR

T: +44 (0)114 251 1022

USA

Evolution Power Tools LLC
8363 Research Drive
Davenport, IA
52806

T: 866-EVO-TOOL (TOLL FREE)

CZ +421 (0)2 62 31 09 20